

ОБЛАСТНЫЕ СОРЕВНОВАНИЯ «ШКОЛА БЕЗОПАСНОСТИ»-2022

2-6 июля 2022 года

Кемеровский район, д. Подьяково

УСЛОВИЯ СОРЕВНОВАНИЙ В ДИСЦИПЛИНЕ «ДИСТАНЦИЯ-ПЕШЕХОДНАЯ-ГРУППА» КЛАСС ДИСТАНЦИИ – 3

- | | |
|---|------|
| 1. Класс дистанции | 3 |
| 2. Длина дистанции (м) | 1000 |
| 3. Набор высоты (м) | 80 |
| 4. Количество этапов | 6 |
| 5. Количество этапов с организацией и снятием перил | 4 |
| 6. ВСВ для организации ВКС на блоке этапов 2-3 пропущена через судейский карабин на ТО-1 слева от навесной переправы. Концы ВСВ находятся РЗ. | |
| 7. Соревнования проводятся по бесштрафовой системе оценки нарушений согласно п. 6.2. | |
| 8. Обязательно выполнение п. 1.3.1.1 | |
| 9. Все судейские карабины являются неразъемными | |

Перечень, параметры, оборудования и условия прохождения этапов

Старт

Расстояние до этапа 1 – 100 м

Этап 1. Подъём по склону

Параметры: Длина этапа – 31 м, крутизна до 30°.

Оборудование этапа: ИС – БЗ, КЛ – начало ОЗ; ППС – 1 шт.; ЦС – БЗ, ТО – 2 судейские петли, КЛ – окончание ОЗ.

Действия: Первый участник свободным лазаньем по п. 7.4, далее организация перил по п. 7.6, движение участников по п. 7.10, снятие перил по п. 7.6.15.

Обратное движение: По п. 7.10 по своим перилам.

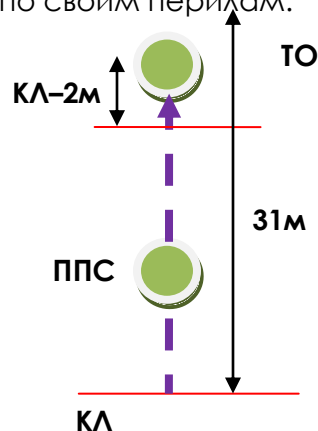

Расстояние до этапа 2 – 250 м

Блок этапов 2-3. Подъём по перилам – Спуск по наклонной навесной переправе

Этап 2. Подъём по перилам

Параметры: Длина этапа – 7 м.

Оборудование этапа: ИС – БЗ; судейские перила; ЦС – ОЗ, ТО-1 – 2 судейских карабина, ВСВ.

Действия: Движение участников по п. 7.11.

Обратное движение: по п. 7.12.

Этап 3. Спуск по наклонной навесной переправе

Параметры: Длина этапа – 18 м.

Оборудование этапа: ИС – ОЗ, ТО-1 – 2 судейских карабина, ВСВ; судейские двойные перила; ЦС – БЗ, ТО-2 – судейская петля для постановки на самостраховку, КЛ – окончание ОЗ.

Действия: Движение участников по п. 7.9 с ВКС.

Обратное движение: по 7.9, 7.10.2 с ВКС.

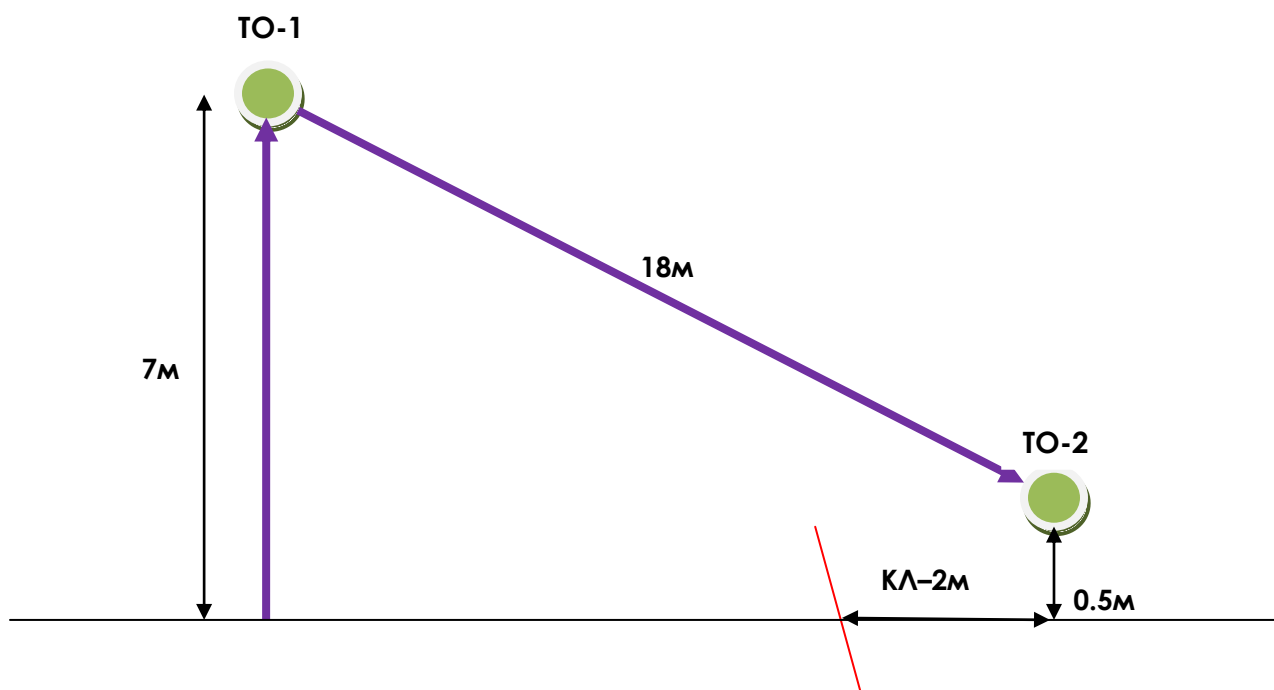

Расстояние до этапа 4 -100м.

Этап 4. Переправа по перилам по бревну

Параметры: Длина между ТО-1 и ТО-2 – 16 м. Длина бревна 10 м. Оборудование этапа: ИС – БЗ, ТО-1 – 1 судейский карабин, судейская петля для постановки на самостраховку, КЛ – начало ОЗ; ЦС – БЗ, КЛ – окончание ОЗ, ТО-2 – горизонтальная опора, судейская петля для постановки на самостраховку.

Действия: Движение первого участника не регламентируется. Далее организация перил по п. 7.6, движение участников по п. 7.8, снятие перил по п. 7.6.15.

Обратное движение: По КОД. В случае падения с бревна участник по КОД возвращается на ИС и повторяет попытку.

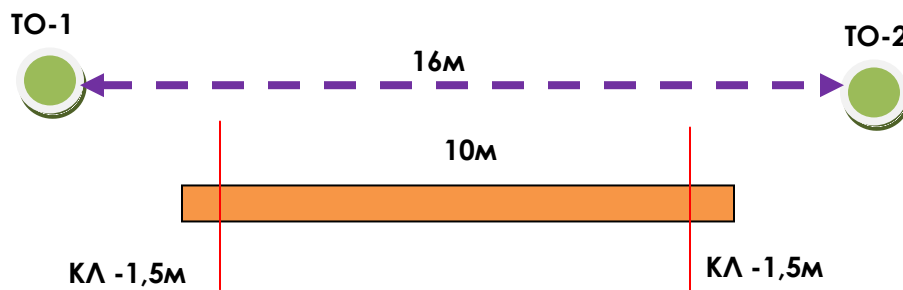

Расстояние до этапа 3 – 150 м

Этап 5. Навесная переправа

Параметры: Длина между ТО-1 и ТО-2 – 23 м. Длина ОЗ – 20 м.

Оборудование этапа: ИС – БЗ, ТО-1 – горизонтальная опора для организации перил, судейская петля для постановки на самостраховку. КЛ – начало ОЗ; ЦС – БЗ, ТО-2 – горизонтальная опора для организации перил, судейская петля для постановки на самостраховку, КЛ – окончание ОЗ.

Действия: Движение первого участника не регламентируется. Далее: организация перил по п. 7.6, движение участников по п. 7.9, снятие перил по п. 7.6.15.

Обратное движение: По КОД.

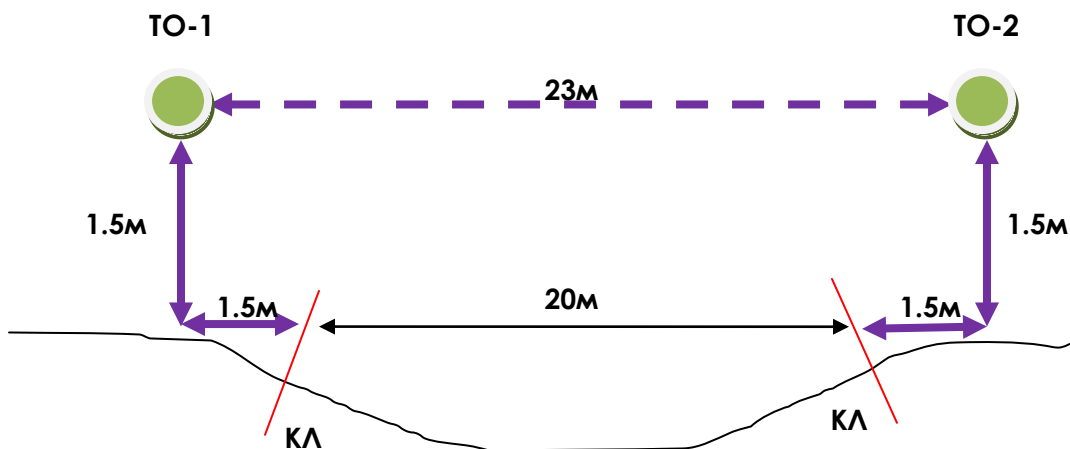

Расстояние до этапа 4 – 300 м

Этап 6. Спуск по склону

Параметры: Длина этапа – 28 м, крутизна склона до 30°

Оборудование этапа: Подводные перила, ИС – ОЗ, ТО – 2 судейских карабина, КЛ – начало ОЗ; ПОД; ЦС – БЗ. КЛ – окончание ОЗ.

Действия: Организация перил по п. 7.6. Движение участников по п. 7.12. Снятие перил по п. 7.6.15.

Обратное движение: По п. 7.10 по своим перилам, если свои перила отсутствуют по ПОД.

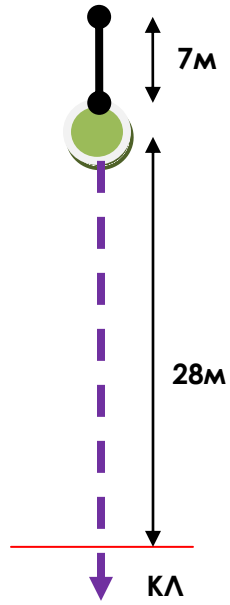

Расстояние до финиша – 100 м.

Финиш

ОБЛАСТНЫЕ СОРЕВНОВАНИЯ «ШКОЛА БЕЗОПАСНОСТИ»-2022

2-6 июля 2022 года

Кемеровский район, д. Подьяково

УСЛОВИЯ СОРЕВНОВАНИЙ В ДИСЦИПЛИНЕ «ДИСТАНЦИЯ-ПЕШЕХОДНАЯ-СВЯЗКА» КЛАСС ДИСТАНЦИИ – 3

- | | |
|---|------|
| 1. Класс дистанции | 3 |
| 2. Длина дистанции (м) | 1000 |
| 3. Набор высоты (м) | 80 |
| 4. Количество этапов | 6 |
| 5. Количество этапов с организацией и снятием перил | 3 |
| 6. ВСВ для организации ВКС на блоке этапов 2-3 пропущена через судейский карабин на ТО-1 слева от навесной переправы. Концы ВСВ находятся в РЗ. | |
| 7. Соревнования проводятся по бесштрафовой системе оценки нарушений согласно п. 6.2. | |
| 8. Обязательно выполнение п. 1.3.1.1 | |
| 9. Все судейские карабины являются неразъемными | |

Перечень, параметры, оборудования и условия прохождения этапов

Старт

Расстояние до этапа 1 – 100 м

Этап 1. Подъём по склону

Параметры: Длина этапа – 31 м, крутизна до 30°.

Оборудование этапа: ИС – БЗ, КЛ – начало ОЗ; ППС – 1 шт.; ЦС – БЗ, ТО – 2 судейские петли, КЛ – окончание ОЗ.

Действия: Первый участник свободным лазаньем по п. 7.4, далее организация перил по п. 7.6, движение второго участника по п. 7.10, снятие перил по п. 7.6.15.

Обратное движение: По п. 7.10 по своим перилам.

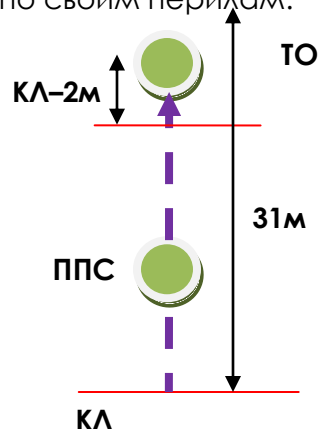

Расстояние до этапа 2 – 250 м.

Блок этапов 2-3. Подъём по перилам – Спуск по наклонной навесной переправе

Этап 2. Подъём по перилам

Параметры: Длина этапа – 7 м.

Оборудование этапа: ИС – БЗ; судейские перила; ЦС – ОЗ, ТО-1 – 2 судейских карабина, ВСВ.

Действия: Движение участников по п. 7.11.

Обратное движение: по п. 7.12.

Этап 3. Спуск по наклонной навесной переправе

Параметры: Длина этапа – 18 м.

Оборудование этапа: ИС – ОЗ, ТО-1 – 2 судейских карабина, ВСВ; судейские двойные перила; ЦС – БЗ, ТО-2 – судейская петля для постановки на самостраховку, КЛ – окончание ОЗ.

Действия: Движение участников по п. 7.9 с ВКС.

Обратное движение: по 7.9, 7.10.2 с ВКС.

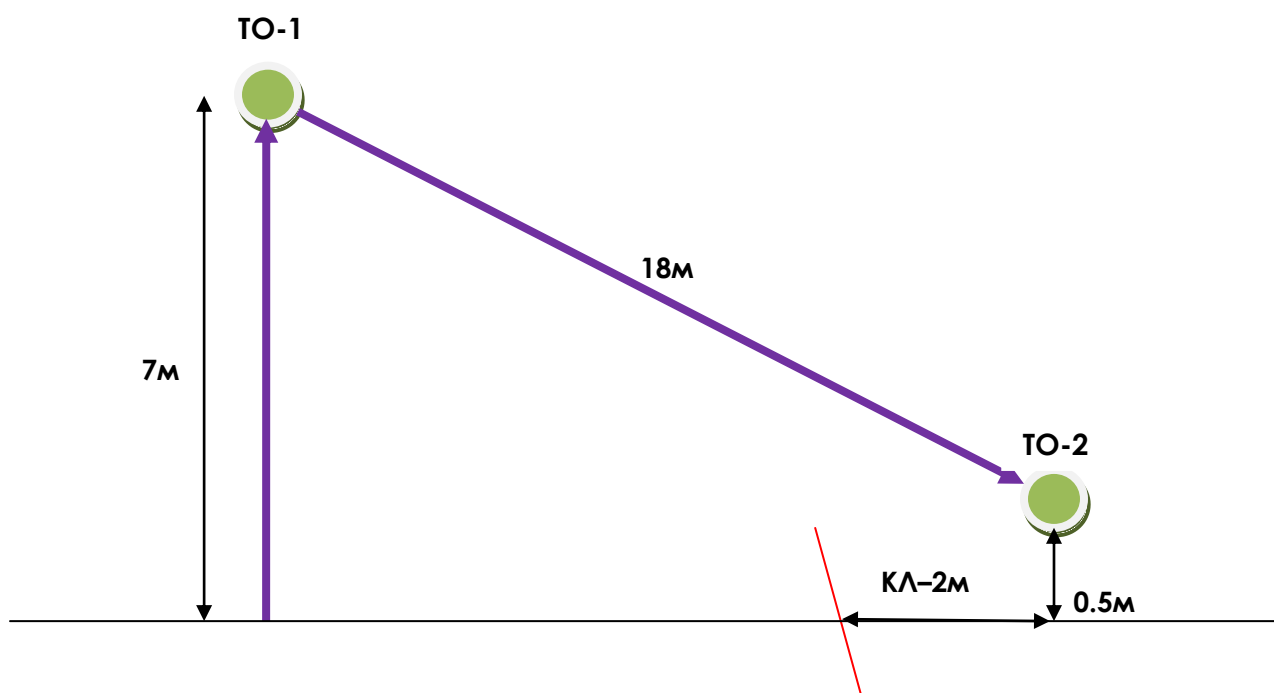

Расстояние до этапа 4 -100 м

Этап 4. Переправа по перилам по бревну

Параметры: Длина между ТО-1 и ТО-2 – 16 м. Длина бревна 10 м.

Оборудование этапа: ИС – БЗ, ТО-1 судейский карабин, судейская петля для постановки на самостраховку, КЛ – начало ОЗ; ЦС – БЗ, КЛ – окончание ОЗ, ТО-2 – горизонтальная опора, судейская петля для постановки на самостраховку.

Действия: Движение первого участника не регламентируется. Далее организация перил по п. 7.6, движение второго участника по п. 7.8, снятие перил по п. 7.6.15.

Обратное движение: По КОД. В случае падения с бревна участник по КОД возвращается на ИС и повторяет попытку.

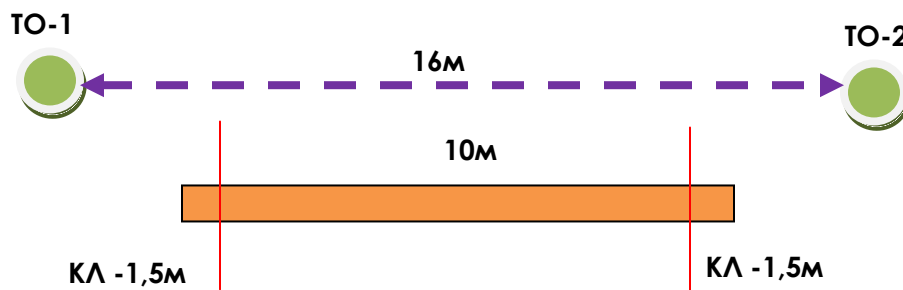

Расстояние до этапа 3 – 150 м

Этап 5. Навесная переправа

Параметры: Длина между ТО-1 и ТО-2 – 23 м. Длина ОЗ – 20 м.

Оборудование этапа: ИС – БЗ, ТО-1 – судейская петля для постановки на самостраховку. КЛ – начало ОЗ; судейские двойные перила; ЦС – БЗ, ТО-2 – судейская петля для постановки на самостраховку, КЛ – окончание ОЗ.

Действия: Движение участников по п. 7.9.

Обратное движение: По КОД.

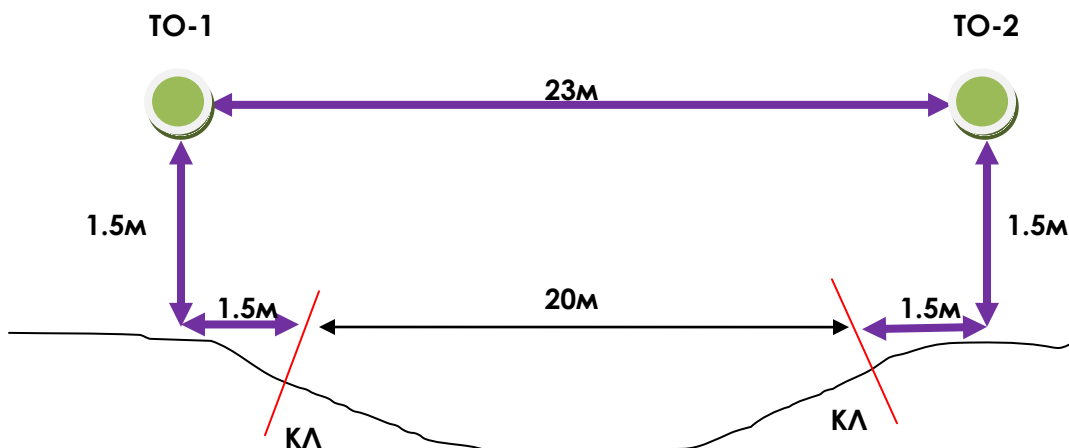

Расстояние до этапа 4 – 300 м

Этап 6. Спуск по склону

Параметры: Длина этапа – 28 м, крутизна склона до 30°

Оборудование этапа: Подводные перила, ИС – ОЗ, ТО – 2 судейских карабина, КЛ – начало ОЗ; ПОД; ЦС – БЗ. КЛ – окончание ОЗ.

Действия: Организация перил по п. 7.6, движение участников по п. 7.12, снятие перил 7.6.15.

Обратное движение: По п. 7.10 по своим перилам, если свои перила отсутствуют по ПОД.

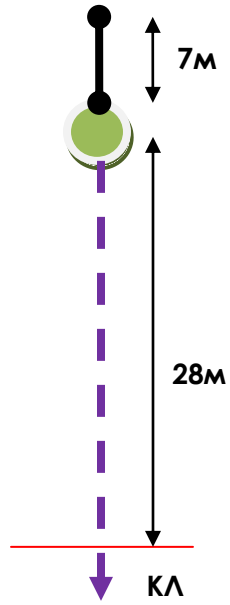

Расстояние до финиша – 100 м.

Финиш

Спасательные работы «Спасатели»

Состав команды: 5 человек, (4 юноши, 1 девушка, либо 3 юноши, 2 девушки).

Общие условия

1. Дистанция заключается в прохождении всех этапов, согласно графику. Прибытие и начало работы на каждом этапе осуществляется по строго регламентированному времени. В случае опоздания команды ко времени начала работы на этапе, команда работает в оставшееся время.
2. Все судейское оборудование, снаряжение и инструменты на каждом этапе находятся в обозначенной зоне. На каждом этапе установлено контрольное время (КВ), по истечении которого, всё снаряжение и инструменты должны быть возвращены в эту зону. За каждый предмет снаряжения (инструмент), не возвращенный в обозначенную зону и каждого участника, не вышедшего с этапа (не выполнившего необходимые действия на данном этапе) назначается штраф.
3. Работа команды на этапах допускается только со снаряжением, прошедшим техническую комиссию. По отдельному графику команда проходит предстартовую проверку, на которой проверяется снаряжение. Команда не выпускается на дистанцию до полного выполнения всех требований, при этом старт не откладывается. Непосредственно на этапах предстартовая проверка не производится, при обнаружении несоответствия назначается штраф (в т.ч. «снятие с этапа»), и участник (команда) должен самостоятельно исправить нарушение, при этом время работы, указанное в графике не изменяется.
4. Команда должна прибыть на этапы не позднее, чем за 1 минуту до начала работы на этапе. На этапе 1-2 экипировка участников должна соответствовать п.3.6 статьи 3 части 7 раздела 3 «Правил вида спорта «Спортивный туризм», далее «Правила». На этапах 3 – 6 участники должны быть в одежде из плотного несинтетического материала, закрывающей тело полностью до запястий рук и до щиколоток, в перчатках из несинтетического материала, закрывающих кисть руки. На этапе 7 используется любая спортивная одежда. На этапе 3 команда использует собственный комплект боевой одежды пожарного (БОП) без подклада; на этапах 5 и 6 собственные средства индивидуальной защиты (защитные очки, перчатки) и шейный воротник (воротник Шанца); на этапе 4 собственные противогазы. На всех этапах участники должны быть в касках.
5. Запрещается нахождение на дистанции без разрешения ГСК (за исключением смотровых площадок), представителей или участников, которые в этот момент не стартовали или уже финишировали. В противном случае, команда получает снятие с дистанции.
6. На всех этапах «пострадавший» считается живым.
7. Допуск снаряжения на этапе 1 в соответствии со статьей 3 части 7 раздела 3 «Правил». Выполнение технических приемов на этапе 1 в соответствии со статьей 7 части 7 раздела 3 «Правил». Выполнение технических приемов на остальных этапах согласно настоящих «Условий». Сокращения, принятые в тексте, согласно статье 1 части 7 раздела 3 «Правил».
8. Результат команды определяются по сумме времен работы на этапах и штрафов с учетом снятий с этапов. В случае равенства сумм времен преимущество получает команда с меньшим штрафом, в случае равенства штрафов – команда с лучшим временем работы на этапе 7.
9. Команды, имеющие снятие с этапа (этапов), занимают места после команд, не имеющих снятий. Команды, пропустившие этап (этапы), занимают места после команд, прошедших все этапы.

Этапы:

1. Эвакуация зависшего на дереве парашютиста. КВ - 5 мин

Участник поднимается по судейским перилам к точке опоры (ТО) с верхней судейской страховкой (ВСС); в ТО обязательная постановка на ус самостраховки в судейский карабин; затем организует спуск пострадавшего, производит съём транспортной верёвки. Спуск участника с верхней командной страховкой (ВКС).

Требования:

- 1.1. При организации спуска используется одинарная транспортная веревка.
- 1.2. Транспортная верёвка подключается через судейский карабин в петлю на манекене, блокирующий «схватывающий» узел на транспортной верёвке не требуется.
- 1.3. Транспортная веревка должна выдаваться через тормозное устройство из безопасной зоны (БЗ).
- 1.4. Свободный конец транспортной верёвки должен быть закреплен на участнике, работающем с данной верёвкой.
- 1.5. После спуска пострадавшего в рабочую зону (РЗ), его кладут на командные мягкие носилки и доставляют в обозначенный квадрат. Перекладывание пострадавшего на носилки производится не менее чем тремя участниками команды. Переноску носилок осуществляют четыре человека.

2. Транспортировка «пострадавшего» по навесной переправе. КВ – 9 мин.; L -35 м

«Пострадавший» - манекен.

6.1. Команда изготавливает носилки.

В качестве полотна носилок используется специально приготовленное носилочное полотно из брезента или прочного капрона, допущенное технической комиссией.

Рама носилок выполняется из двух продольных и трех поперечных жердей. Расположение двух поперечин поверх продольных жердей, третья на расстоянии 20-50 см от головной поперечины (в сторону ног) снизу продольных жердей. Связывание носилок осуществляется репшнуром диаметром 6 мм.

Связанная рама должна иметь жесткую конструкцию без изменения размеров по диагонали.

«Пострадавший» должен быть привязан к носилкам основной веревкой в двух местах: по груди и по бедрам. Верёвка должна проходить вокруг носилок, привязывание пострадавшего к отдельным жердям не разрешается.

6.2. Команда переправляет не менее двух участников на ЦС этапа (п. 7.9 «Правил...»).

6.3. Команда укладывает «пострадавшего» на носилки и переправляет его на ЦС этапа по судейским перилам.

Петли подвески выполняются из основной веревки и должны охватывать одновременно продольную и поперечную жерди (в углах). Петли подвески должны быть подвешены на двух карабинах (петля со стороны ног и со стороны головы), карабины между собой должны быть заблокированы куском основной веревки.

Перед подключением носилок к перилам и перед снятием носилок от перил, носилки должны быть закреплены в ТО основной веревкой длиной не более 2 м («тормоз»). При подключении носилок к перилам и снятии должно быть соблюдено условие: голова не должна находиться ниже ног.

Пострадавший обеспечивается самостраховкой только после подключения носилок к перилам. Транспортировка пострадавшего по навесной переправе производится ногами вперед.

При переправе носилок, с двух сторон должно быть обеспечено сопровождение не менее чем двумя участниками, конец сопровождающей веревки должен быть закреплен в ТО. Для подключения сопровождающей верёвки к носилкам запрещается использовать раму носилок, для их подключения используются только элементы подвески (транспортировочные карабины или верхние петли подвески). Требования к сопровождению – удерживать веревку в руках, допускается перебор рук при выборе веревки.

Перед снятием носилок с перил, самостраховка пострадавшего должна быть отключена.

Остальные участники команды остаются на ИС этапа.

Окончанием работы на этапе является перенос носилок с «пострадавшим» в обозначенную зону на ЦС этапа.

ИС – БЗ, КЛ, ТО – судейская двойная петля; ЦС – БЗ, КЛ, ТО – судейская двойная петля.

3. Боевое развёртывание. КВ - 4 мин.

Судейское оборудование: пожарная автоцистерна, магистральная линия с трёхходовым разветвлением, 2 рукава, 2 ствола.

Команде необходимо «залить» две мишени. На «заливку» мишеней установлено КВ = 1 мин.

Два участника команды - ствольщики (юноша и девушка) надевают комплект БОП (брюки, куртка без подклада, ремень), шлем, рукавицы.

Требования: куртка БОП застегнута на все имеющиеся штатные застёжки; брюки надеты на две лямки; ремень застегнут на два крюка, заправлен в хомутик и полукольцо; шлем закреплен плотно ремешком или застегнут на липучку (защитный щиток (экран) опускать необязательно); рукавицы надеты.

В это же время, остальные участники команды берут ПТВ (2 рукава и 2 ствола), подсоединяют пожарные рукава к трехходовому разветвлению, прокладывают 2 линии, подсоединяют стволы к рукавам.

После проверки правильного надевания комплекта БОП ствольщикам передаются стволы, которые направляют их в сторону мишеней.

Участник на разветвлении получает доклад ствольщиков о готовности (поднятая рука) и, убедившись, что ствольщики удерживают стволы в руках, подаёт команду об открытии воды и открывает краны на трехходовом разветвлении. В течение всего времени работы на этапе он должен находиться непосредственно у разветвления.

Ствольщики открывают краны на стволах; при этом, плавно поворачивая кран можно регулировать разброс и силу выбрасываемой воды. Ствольщикам разрешается помогать друг другу наполнять мишени, перемещаясь вдоль ограничительной линии, не допуская касания друг друга, при этом помощникам ствольщиков также запрещается касаться ствольщиков в момент заливки мишеней.

После «заливки» мишеней (или окончания КВ) подать команду на прекращение подачи воды (закрытие вентилей);

Перекрыть подачу воды, завернув краны на трехходовом разветвлении (по выполнению подается команда), убрать руки от кранов, что является окончанием работы.

Снятие комплекта БОП не входит во время работы.

4. Проведение АСР при разливе АХОВ. КВ - 9 мин.

Судейское оборудование: имитация бочки с АХОВ, имеющий пробоину, комплект оборудования для устранения утечки жидкости (стяжные ремни с трещёткой, пластырь), костюм Л-1, мешки для обваловки.

Возможно применение своих костюмов Л-1.

-Участники надевают комплект Л-1, по команде капитана команды время работы на этапе останавливается на 30 секунд для проверки правильности надевания защитной одежды. После команды судьи команда продолжает работу.

-Участники производят обваловку места разлива на расстоянии 2-4 метров от бочки.

-Устраняют утечку АХОВ при помощи имеющегося оборудования.

Финиш – сбор команды в обозначенной зоне.

5. Деблокация пострадавшего в завале. КВ - 10 мин.

Судейское оборудование: имитация узкого лаза в завале (сечение 0,9x0,6 м, длина 2,6 м), ножницы-кусачки (болторез), ручной ГАСИ или автомобильный домкрат, подставки-фиксаторы различного размера для стабилизации плиты, брус; пострадавший – манекен.

Участникам необходимо добраться до пострадавшего через завал и на командных мягких носилках (полотне) эвакуировать пострадавшего в безопасную зону.

Последовательность действий:

- поднять при помощи ГАСИ или домкрата (в два приема, имеется ограничение подъема плиты за одно раскрытие); - стабилизировать плиту, используя подпорки и поперечный брус;

- при помощи судейского болтореза перекусить несколько свисающих элементов завала и удалить их из лаза;

- при помощи командной ножовки сделать проход (два распила деревянного препятствия) и удалить материал из лаза;

- разобрать и удалить из лаза кирпичную кладку;

- обнаружить «пострадавшего», одеть на него шейный воротник и уложить на мягкие носилки. Перекладывание «пострадавшего» на носилки производится не менее чем тремя участниками команды.
- Эвакуировать «пострадавшего» через проделанный лаз в безопасную зону, не допуская, при этом, волочения носилок.

Подъем плиты

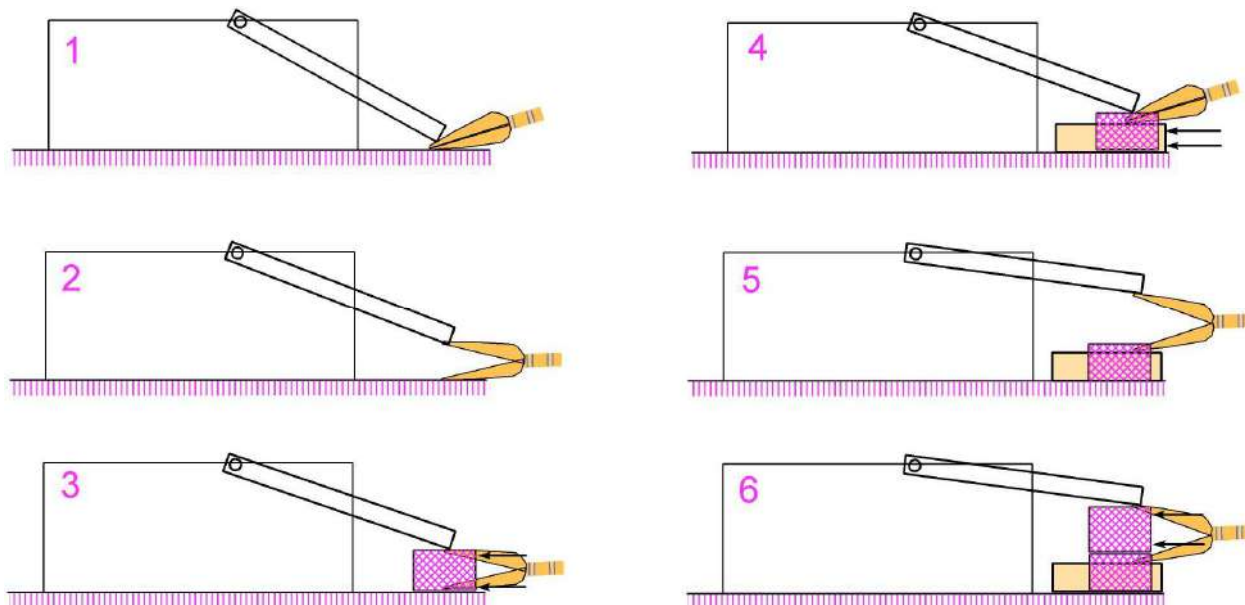

6. Ликвидация последствий ДТП. КВ - 7 мин.

Участникам необходимо деблокировать пострадавшего из аварийного автомобиля (Волга), срезав его крышу при помощи судейского ручного ГАСИ, оказать пострадавшему первую помощь и передать его бригаде скорой медицинской помощи.

Последовательность:

- 6.1.* Установить в месте проведения работ сигнальные дорожные конусы (на расстоянии 3-5 м от автомобиля) и огнетушитель.
- 6.2.* Установить упоры («башмаки») под колеса для предотвращения движения автомобиля и «пирамиды» под пороги для предотвращения раскачивания автомобиля.

* - Последовательность выполнения пунктов 6.1 и 6.2 на усмотрение команды, возможно их одновременное выполнение.

6.3. Подготовить ручной ГАСИ к работе.

В то же время:

- 6.4. При помощи судейских кусачек (пассатижей) перекусить провода от аккумулятора автомобиля (сначала «минус», затем «плюс»), при этом один из участников должен держать в руках огнетушитель, в готовности произвести тушение.
- 6.5. Проверить наличие газобаллонного оборудования, для чего открыть и осмотреть багажник.
- 6.6. Проникнуть через заднее стекло автомобиля, оказать первую помощь пострадавшему путем наложения шейного воротника (воротник Шанца), накрыть пострадавшего покрывалом.

Убедившись в готовности ГАСИ к работе:

- 6.7. При помощи ГАСИ демонтировать крышу автомобиля (4 стойки, 2 пластины). При выполнении данного пункта участник команды внутри автомобиля должен удерживать защитный щиток между пострадавшим и рабочим органом ГАСИ; удерживать крышу автомобиля должны не менее 2 участников.
- 6.8. Накрыть острые элементы стоек автомобиля защитными чехлами;

6.9. Аккуратно извлечь пострадавшего из автомобиля, используя щит-носилки. Работа с пострадавшим должна выполняться максимально аккуратно, не допуская рывков или ударов, не менее чем двумя спасателями, с поддержкой таза. Пострадавший укладывается на носилки, закрепляется на них; носилки с пострадавшим транспортируются в безопасную зону.

Финиш – по сбору оборудования и команды в обозначенной зоне.

7. Вязание узлов. ОКВ - 10 мин.

Судейское оборудование: горизонтальная опора - верёвка диаметром 10 мм, репшнур диаметром 6 мм длиной 1.5 метра, верёвка 1.5. метра диаметром 10 мм.

Участники всей командой завязывают поочередно пять узлов из предложенного списка: встречный, грейпвайн, булинь, восьмёрка, встречная восьмёрка, австрийский, штык, брам-шкотовый узел. На каждый узел КВ - 1 мин.

Определение результата: сумма времён завязывания каждого узла по наибольшему времени участника.

Финиш – по окончанию завязыванию узла и убиранию рук от верёвки.

ТАБЛИЦА НАРУШЕНИЙ ВИДА «СПАСАТЕЛЬНЫЕ РАБОТЫ»

№	Нарушение	Штраф, балл	Разъяснение
1. Эвакуация зависшего на дереве парашютиста			
1.	Неправильная страховка	3	Страховочная верёвка не работает в направлении, обратном движению (пропущена через зажим). Страховочный участник выполняет действия, не связанные со страховкой.
2.	Потеря специального снаряжения (кроме основного)	3	После окончания работы на этапе на ТО осталось специальное снаряжение. Если нарушение не исправлено в течение КВ, то назначается временной штраф – 3 мин.
3.	Некорректное обращение с пострадавшим (за каждое нарушение)	3	Действия могут нанести травмы пострадавшему, жесткое касание поверхности; укладка на носилки менее чем тремя участниками; падение посторонних предметов (в т.ч. надавливания) на пострадавшего, неосторожная эвакуация пострадавшего на носилках и т.д.
4.	Отсутствие страховки	10	Страховочная верёвка не подключена к страхуемому участнику (см. п. 7.3.2). Страховочная верёвка проходит через карабин на ТО, но не проходит через ФСУ, закреплённое на страхующем участнике. Страховочная верёвка не удерживается страхующим участником рукой ниже (после) ФСУ. Не закреплён свободный конец страховочной верёвки (п. 7.3.3).
5.	Отсутствие самостраховки	10	Участник, находящийся в ОЗ этапа, не подключен самостраховкой к перилам или ТО, когда это необходимо по Условиям.
6.	Переброс и сброс снаряжения	10	Запрещается: сбрасывать или допускать падение с высоты более 3 метров, следующее снаряжение: специальное снаряжение, основное специальное снаряжение, не находящееся никакой своей частью в БЗ этапа и не подключенное к ТО, к участнику (ИСС, блокировке ИСС, снаряжению на ИСС) или к снаряжению, подключенному к ТО.
7.	Превышение КВ этапа	20	За пострадавшего и основное специальное снаряжение
2. Транспортировка «пострадавшего» по навесной переправе			
1.	Неправильно завязан узел	3	За каждый узел при изготовлении носилок

2.	Отсутствие страховки, само страховки (за каждое нарушение)	3	Сопровождение удерживается менее чем двумя участниками; «пострадавший», находящийся в ОЗ этапа, не подключен само страховкой к перилам; «пострадавший» не привязан к носилкам в двух местах; отсутствие «тормоза»;
3.	Некорректное обращение с пострадавшим (за каждое нарушение)	3	Действия могут нанести травмы пострадавшему, жесткое касание поверхности; укладка на носилки менее чем тремя участниками; падение посторонних предметов (в т.ч. надавливания) на пострадавшего, неосторожная эвакуация пострадавшего на носилках и т.д.
4.	Развал носилок	10	Развал носилок в ОЗ
3. Боевое развертывание от автоцистерны			
1	Неправильная экипировка участника	1	За каждое нарушение (каждый элемент), неполное (неправильное) одевание боевой одежды
2	Подача воды при отсутствии сигнала готовности	1	Попытка открытия вентилей при отсутствии видимого сигнала готовности ствольщиков
3	Помощь ствольщикам в тушении очага	1	За каждого (физический контакт). Разрешается голосовой контакт.
4	Выход ствольщика (падение снаряжения) за ограничение	2	Пересечение плоскости ограничения любым элементом снаряжения или ПТВ (ствол и т.п.)
5	Не перекрыта вода после окончания тушения	3	За каждый вентиль. Проверяется после остановки времени.
6	Не залита мишень	5	За каждую мишень. Нет сигнала маячка мишени в течение КВ
7	Превышение КВ этапа	20	За каждую невыполненную в КВ фазу, согласно описанию действий на этапе («Условия»). 3 фазы 1. Одевание БОП; 2. Прокладка рукавной линии 3. Заливка мишеней
4. Проведение АСР при разливе АХОВ			
1	Неправильная экипировка участника	1	За каждое допущенное нарушение. Оценивается после полного надевания Л-1 и противогаза
2	Неправильная обваловка	2	За каждый неустановленный мешок, неплотность установки мешков
3			
4	Превышение КВ на одевание средств защиты	5	За каждого участника
5	Неправильная работа со стропой	5	Допущен перехлест стропы, установлена одна стяжка, нахождение механизма стяжки в зоне заплатки.

6	Неправильная установка заплатки на ёмкость	5	Недостаточная стяжка заплатки к емкости.
7	Превышение КВ этапа	20	За каждую невыполненную в КВ фазу, согласно описанию действий на этапе («Условия»). 3 фазы 1. Одевание СИЗОД. 2. Обваловка аварийной емкости. 3. Наложение пластыря .
5. Деблокировка и эвакуация пострадавшего из завала			
1	Неправильная экипировка участника	1	Не надеты средства защиты – каска, очки и перчатки (за каждое нарушение) или снимаются в процессе работы.
2	Руки участника под проекцией плиты при установке проставок (за каждого участника)	1	Если плита не зафиксирована проставками
3	Нарушение при перекусывание свисающих элементов завала (за каждый)	1	Элемент не поддерживается вторым участником или он упал. При срезании свисающих элементов остаются длинные отрезки проволоки
4	Бросание элементов завала или инструмента (за каждый предмет), волочение инструмента	1	Бросание удаляемых элементов или инструмента в завале
5	Не удалены элементы завала (за каждый элемент), не распилена преграда	1	После окончания КВ подсчитывается количество не удаленных элементов, в т.ч. элементов кирпичной кладки
6	Нарушения при работе с ГАСИ	2	За каждое нарушение. Волочение рукавов высокого давления; наступание на них; перекашивание рабочего органа при резке; рабочий орган удерживается не надежно (не двумя руками); падение элементов ГАСИ и т.д. (См. инструкцию по работе с ГАСИ)
7	Разрушение кирпичной кладки	5	При разборе кладка разрушилась
8	Нарушение при стабилизации плиты, падение плиты в процессе поднятия	5	Плита должна быть стабилизирована с двух сторон, проставки должны быть нагружены плитой
9	Некорректное обращение с пострадавшим (за каждое нарушение)	3	Действия могут нанести травмы пострадавшему, не надет шейный воротник или при надевании допущены рывки или значительные отклонения головы пострадавшего; укладка на носилки менее чем тремя участниками; падение посторонних предметов (в т.ч. надавливания) на пострадавшего, свисание рук. Некорректная эвакуация пострадавшего через завал: волочение, удары головой или по голове; жесткое касание поверхности головой пострадавшего и т.д.

10	Падение плиты на пострадавшего или спасателей	10	Работа на этапе при этом заканчивается. Кроме того, назначается штраф по п. 12, как при превышении КВ.
11	Спасатель или пострадавший в завале	10	За каждого, не вышедшего из завала, по истечении КВ
12	Превышение КВ	20	За каждую невыполненную в КВ фазу, согласно описанию действий на этапе («Условия»). 4 фазы 1. Стабилизация плиты. 2. Удаление преград в завале. Кроме того, назначается штраф за каждый не удаленный элемент по п.5. 3. Оказание помощи пострадавшему, укладка на носилки. 4. Эвакуация пострадавшего, возвращение оборудования в обозначенную зону. Кроме того, назначается штраф за каждого спасателя, не вышедшего из завала.
6. Ликвидация последствий ДТП			
1	Неправильная экипировка участника	1	Не надеты средства защиты – каска, очки и перчатки (за каждое нарушение) или снимаются в процессе работы.
2	Нарушена последовательность действий	1	Кроме того, команда повторяет правильную последовательность действий
3	Отсутствие ограждения места ДТП	1	Отсутствие сигнальных конусов по периметру зоны ЧС (за каждый элемент) в момент начала работы с автомобилем
4	Не зафиксирован автомобиль	2	Не обеспечена стабилизация автомобиля, противооткатные устройства и пирамиды не установлены или установлены с нарушением
5	Нарушения при обесточивании внутренней бортовой электросети	2	Неправильная последовательность снятия клемм; нет участника с огнетушителем; другой участник на корпусе автомобиля, либо выполняет действия с корпусом автомобиля
6	Нарушения при работе с ГАСИ	2	За каждое нарушение. Волочение рукавов высокого давления; наступание на них; перекашивание рабочего органа при резке; рабочий орган удерживается не надежно (не двумя руками); руки участника, поддерживающего крышу в непосредственной близости (менее 30 см) от рабочего органа, падение элементов ГАСИ и т.д. (См. инструкцию по работе с ГАСИ)
7	Присутствует потенциальная опасность	2	Ненадежная фиксация крыши при срезании, неправильно установлен (не установлен) защитный щиток), острые элементы кузова не накрыты защитными чехлами после удаления крыши; падение крыши при снятии (если не задет пострадавший или спасатель)
8	Некорректное обращение с пострадавшим	3	Действие, повлекшее негативное воздействие на пострадавшего, с пострадавшим работают менее двух спасателей, отсутствует поддержка таза, рывки при работе с пострадавшим или при транспортировке, ошибки в укладке на носилки или закреплении на них, ошибки при транспортировке, свисание рук и т.д.

9	Опасное обращение с пострадавшим	5	Действия могут нанести травмы пострадавшему, пострадавший не накрыт одеялом, не надет шейный воротник или при надевании допущены рывки или значительные отклонения головы пострадавшего; падение крыши на пострадавшего или спасателя; грубая установка спинального щита, попытка извлечения без щита; падение носилок и т.д.
10	Превышение КВ этапа	20	За каждую невыполненную в КВ фазу, согласно описанию действий на этапе («Условия»). 3 фазы 1. не снята крыша автомобиля; 2. Не извлечен пострадавший; 3. Пострадавший или оборудование не доставлено в обозначенную зону
6. Узлы			
1	Неправильно завязанный узел (за каждое нарушение)	1	Перехлест веревок; рисунок узла не соответствует образцу; отсутствие контрольного узла; свободный конец верёвки, выходящий из узла менее 5 см
2	Не завязанный узел	3	Узел не завязан совсем; завязан другой узел

Спасательные работы на акватории

«Спасатели»

Состав команды: 4 человек, (3 юноши, 1 девушка).

Общие условия

1. Работа команды на дистанции допускается только со снаряжением, прошедшим техническую комиссию. Команда должна прибыть на дистанцию не позднее, чем за 10 минут до начала работы. На дистанции участники должны быть в одежде, закрывающей всё тело от запястий до щиколотки. Движение по дистанции участник может осуществлять только в спортивной обуви и каске. Работа со страховочной верёвкой осуществляется в перчатках.
2. Дистанция заключается в прохождении Дистанции 1 (четыре этапа), Дистанции 2 (три этапа) и этапа «Сердечно-лёгочная реанимация», согласно графику. Прибытие и начало работы на каждой дистанции осуществляется по строго регламентированному времени. В случае опоздания команды ко времени начала работы на дистанции, команда работает в оставшееся время.
3. На всех этапах условный пострадавший является живым, если иное не оговорено в условиях.
4. На Дистанции 1 и Дистанции 2 вводится контрольное время (КВ). Команда по окончании КВ покидает дистанции. При этом команда получает штраф за каждого участника, не уложившегося в КВ (не выполнившего необходимые действия на оставшихся этапах) и оставленное снаряжение.
5. Выполнение технических приёмов допускается с учетом всех необходимых мер при нахождении на воде.
6. Результат команды определяется по сумме времён работы на двух дистанциях и штрафов с учетом снятий с этапов. В случае равенства сумм времён преимущество получает команда с меньшим штрафом, в случае равенства штрафов – команда с лучшим временем работы на Дистанции 2. Штраф = 1 мин.
7. Команды, имеющие снятие с этапа (этапов), занимают места после команд, не имеющих снятий. Команды, пропустившие этап (этапы), занимают места после команд, прошедших все этапы.

Дистанция 1:

Команда начинает работу с надевания спасательных жилетов.

Судейское оборудование:

на воде: имитация льдин – 3 шт., буй – 3 шт.,

на берегу: (ИС) – ТО – петля; катамаран (2-х местный); весла (2 шт.); доска (1 шт., длина -3 м, ширина – 17 см., на одном конце имеется верёвочная петля); спасательный круг; конец Александрова; (ЦС) - ТО – петля; обозначенный квадрат; пострадавший (манекен);

на старте: спасательные жилеты (4 шт.);

Командное оборудование: средства индивидуальной защиты (каска); основная верёвка (2 шт., длиной не менее 20 м.), допускается использование карабина.

Дистанция 1 состоит из двух частей: Часть 1 и Часть 2. Часть 1 - этапы 1.1, 1.2, 1.3. Этапы 1.1-1.2 (выполняют два участника), 1.3 выполняют другие 2 участника. Часть 2 – этап 1.4.

Последовательность выполнения заданий Часть 1 по усмотрению команды, допускается одновременная работа.

Последовательность выполнения заданий: Часть 1, Часть 2.

После выполнения заданий, всё судейское и командное снаряжение вернуть на прежние места.

Снятие спасательных жилетов не входит во время работы команды на Дистанции 1.

Старт

Расстояние до берега - 30 м

Команда начинает работу с надевания спасательных жилетов.

1.1 Использование спасательного конца Александрова

Два участника бросают конец Александрова пловцу «утопающему» (имитация головы утопающего - буй) на расстоянии около 10 метров. Участникам дается по 3 попытки. Фал участники крепят самостоятельно.

1.2 Бросание спасательного круга в зону утопающего

Два участника бросают спасательный круг пловцу «утопающему» (имитация головы утопающего - буй) на расстоянии около 10 метров. Участникам дается по 3 попытки. Фал участники крепят самостоятельно.

1.3 Спасение с пирса

Катамаран причален к берегу носом, закреплён карабином за ТО. При посадке или высадке один участник должен удерживать катамаран, при этом разрешается заходить в воду ногами до ограничительного буйа. После посадки, отстегивается карабин из ТО и участник, отталкивая катамаран, садится на него. Весла удерживаются руками, запрещается класть их на раму катамарана. Посадка на плавсредстве – сидя на коленях, колени в лямках. По заданному маршруту (обход буйа слева) катамаран подходит к противоположному берегу. Причаливание осуществляется в створ, обозначенный буйами (примерно в 1 м от береговой линии). Перед высадкой с плавсредства, один из участников должен сначала закрепить швартовочный конец за ТО, затем удерживать плавсредство при высадке другого участника.

Условия спасения пострадавшего (манекен в спасательном жилете): перенести в обозначенный квадрат.

Возвращение участников на исходную сторону аналогичным способом (обход буйа справа).

1.4 Спасение с льдины

При помощи судейского оборудования необходимо преодолеть 3 льдины до пострадавшего и транспортировать его обратно к берегу.

Обязательна организация страховки с помощью командных верёвок. Закрепление страховочных верёвок: на участнике с помощью узла БУЛИНЬ, к пострадавшему пристёгивается в петлю. Свободные концы верёвок не закреплены, оканчиваются узлами проводник-восьмёрка. Страховочная верёвка должна удерживаться в руках не менее чем одним участником.

На берегу пострадавший доставляется в обозначенный квадрат.

Расстояние до финиша – 30 м.

Финиш

Дистанция 2:

Судейское оборудование:

катамаран (2-х местный); весла (2 шт.); спасательные жилеты (4 шт.).

Командное оборудование: основная верёвка (1 шт., длиной не менее 40 м.).

Дистанция 2 проходится в виде эстафеты:

- 1) 1 экипаж (2 чел.) выполняет этапы 2.1, 2.2;
- 2) 2 экипаж (2 чел.) выполняет этапы 2.1, 2.2;
- 3) Этап 2.3 (может работать вся команда).

Старт, передача эстафеты и финиш производится в обозначенном квадрате.

Снятие спасательных жилетов не входит во время работы команды на дистанции 2.

Старт

Команда начинает работу с надевания спасательных жилетов.

2.1 Маневрирование на плавсредстве (катамаран-двойка)

Катамаран причален к берегу носом, закреплён карабином за ТО. При посадке или высадке один участник должен удерживать катамаран, при этом разрешается заходить в воду ногами до

ограничительного бую. После посадки, отстегивается карабин из ТО и участник, отталкивая катамаран, садится на него. Весла удерживаются руками, запрещается класть их на раму катамарана. Посадка на плавсредстве – сидя на коленях, колени в лямках. По заданному маршруту произвести маневрирование на судне (3 ворот). После выхода из 3х ворот двигаются в направлении старта к месту выполнения этапа 2.2.

2.2 «Оверкиль»

Произвести опрокидывание судна с последующим его возвращением на ровный киль. Выполняется с покиданием судна (покидание судна должны обозначить поднятием рук). Затем двигаются к месту старта. Причаливание осуществляется в створ, обозначенный буюми (примерно в 1 м от береговой линии). Перед высадкой с плавсредства, один из участников должен сначала закрепить швартовочный конец за ТО, затем удерживать плавсредство при посадке другого участника.

2.3 Спасание утопающего вплавь

Спасатель в спасательном жилете подплывает к утопающему (манекен); команда (в т.ч. один человек), при помощи страховочной веревки ($d = 10$ мм), транспортирует спасателя с утопающим на берег. Страховать или транспортировать может один человек. Плывущий спасатель должен быть без каски. Страховочная веревка должна быть плотно привязана за пояс спасателя узлом булинь, на конце веревки должен быть завязан узел «проводник».

Финиш по сбору всех участников и снаряжения в заданном квадрате, волочение верёвок не допускается.

Этап. Оказание первой помощи пострадавшему с признаками утопления

Судейское оборудование: спасательные жилеты (4 шт.); тренажер «AmbuMan instrument».

Командное оборудование: медицинская аптечка с маской для проведения искусственного дыхания «рот в рот».

До начала работы на этапе все участники надевают спасательные жилеты.

Оказание первой помощи «пострадавшему» с признаками утопления.

Четыре участника оказывают первую помощь на манекене «Ambu» (приемы по проведению сердечно-легочной реанимации) в течение 5 мин. Должна быть произведена одна смена. Участники могут быть без касок.

Алгоритм проведения СЛР при утоплении (в соответствии с рекомендациями Европейского совета по реанимации):

8.1.1. Убедиться в собственной безопасности.

8.1.2. Проверить наличие /отсутствие сознания у пострадавшего.

8.1.3. Проверить наличие/отсутствия дыхания у пострадавшего.

При отсутствии сознания и дыхания – повернуть пострадавшего на бок.

8.1.4. Удалить воду из желудка (1 нажатие).

8.1.5. Прочистить ротовую полость.

8.1.6. Повернуть пострадавшего на спину.

8.1.7. Освободить пострадавшего от стесняющей одежды (при наличии).

8.1.8. Запрокинуть голову пострадавшего.

8.1.9. Сделать 5 вдохов ИВЛ.

8.1.10. Проводить СЛР в соотношении 30:2.

Мероприятия по сердечно-легочной реанимации проводятся под контролем судьи. После 2-3 циклов по команде судей произвести смену участников.

ТАБЛИЦА НАРУШЕНИЙ ВИДА «СПАСАТЕЛЬНЫЕ РАБОТЫ НА АКВАТОРИИ»

1	Неправильно надет спасательный жилет	1	За каждое нарушение (каждый элемент).
2	Не закреплён конец линия	1	Не закреплён конец линия при бросании конца Александра или круга (за каждое нарушение)
3	Неправильно завязан узел	1	Неправильный рисунок узла, неплотное прилегание к телу узла «булинь»
4	Техническая ошибка	2	Передвижение на ногах по плавсредству (кроме «оверкиля»), действия, приводящее к раскачиванию, в т.ч. переход с борта на борт, более двух участников на одном борте, не удерживание при посадке и высадке, неправильная посадка в плавсредство, намокание выше колена, неправильная посадка (сидение) на плавсредстве, отталкивание веслом от грунта, не удерживание веревки в руках страхующим, плавсредство не закреплено на ТО, падение каски с головы и др. (каждый элемент)
5	Неправильное проведение непрямого массажа сердца, вентиляции легких	3	Неправильное положение и наложение рук на грудную клетку. Отсутствие защитной маски при искусственной вентиляции легких. Не запрокинута голова. Невыполнение или неправильное выполнение очистки полости рта, не удалена вода из желудка. Не определены признаки дыхания. Неправильная частота нажатий. Другие нарушения, связанные с проведением СЛР (за каждое нарушение)
6	Опасное обращение с пострадавшим	3	Наезд на утопающего, касание утопающего веслом, неправильная транспортировка утопающего, погружение утопающего с головой под воду и др.
7	Непопадание спасательного круга, конца Александра в зону	3	Штраф назначается, если после трех попыток спасательный круг (поплавок конца Александра) не попали в зону рядом с «утопающим» (до 1 м от головы утопающего)
8	Касание буя	3	Касание буя любой частью плавсредства, участником, оборудованием или снаряжением
9	Потеря судейского снаряжения, оборудования	5	Потеря весла, потеря конца Александра, потеря круга и др.
10	Попадание в «голову утопающего»	5	Спасательный круг (поплавок конца Александра) попал в «голову утопающего»
11	Нарушение последовательности проведения мероприятий по сердечно-легочной реанимации	5	Нарушена последовательность выполнения СЛР
12	Пропуск ворот	10	Пропуск ворот при выполнении маневрировании
13	Превышение КВ этапа	20	За каждую невыполненную в КВ фазу, согласно описанию необходимых действий на этапе («Условия»): 8.1, 8.2, ...

Первая помощь **«Спасатели», «Стажеры»**

Конкурс состоит из трёх этапов:

1. Тесты;
2. Ситуационные задачи;
3. Практика

Источники:

Методическое пособие для подготовки к конкурсу «ПЕРВАЯ ПОМОЩЬ» на областных соревнованиях «Школа безопасности», «Юный спасатель», <http://kuztur42.narod.ru/> раздел «Документы».

Осокина Н.Н., Тараканов А.В. Методические рекомендации по решению ситуационных задач по первой помощи в рамках соревнований, проводящихся ГАУДО КОЦДИОТЭ, <http://kuztur42.narod.ru/> раздел «Документы».

Перечень возможных групп травм и заболеваний: шок, кровотечение и раны, все виды травм; холодовые и тепловые поражения; утопление; укусы; отравление; ситуации, требующие сердечно-лёгочной реанимации, синдром длительного сдавливания.

Также оценивается знание действий спасателей в чрезвычайных ситуациях, комплектацию аптечки первой помощи; умение проводить первичный и вторичный осмотр пострадавшего, перевязку и транспортировку пострадавшего.

1 этап. Тесты: 4 человека от команды индивидуально отвечают на тестовые задания. Необходимо выбрать и обозначить в тесте, выданном каждому участнику, один правильный ответ на каждый вопрос. Возможны открытые вопросы (правильный ответ необходимо вписать самостоятельно). На выполнение задания устанавливается контрольное время.

Необходимое оборудование для участников: жёсткие планшеты и ручки.

Определение результатов: баллы, полученные участниками команды, суммируются, делятся на 4.

Максимальный балл за первый этап: 15 баллов

2 этап. Ситуационные задачи: команда из 2 человек решает ситуационные задачи по оказанию первой помощи пострадавшим. Вопросы открытые: описана ситуация, участникам необходимо: определить, что случилось (предварительный диагноз), какая опасность подстерегает пострадавшего при неоказании помощи и описать по порядку действия спасателя в данной ситуации (в т.ч. с помощью каких подручных средств эти действия можно осуществить). На выполнение задания устанавливается контрольное время.

Необходимое оборудование для участников: жёсткие планшеты и ручки.

Определение результатов: по количеству правильных ответов (баллов).

Максимальный балл за второй этап: 35 баллов

3 этап. Практика: команда из 3 человек проводит осмотр пострадавшего (статиста) и оказывает необходимую помощь с использованием личной аптечки первой помощи (см. Приложение 1), имеющейся у участников. Судейская бригада может предоставить подручные материалы, не входящие в комплектацию аптечки. Возможны ситуации с несколькими пострадавшими.

Для группы «Спасатели» возможны ситуации, требующие проведения сердечно-лёгочной реанимации (с использованием манекена «Ambu»), а также ситуации, требующие изготовления носилок из подручных средств и транспортировки пострадавшего.

На выполнение задания устанавливается контрольное время.

Необходимое оборудование для участников: аптечка первой помощи.

Определение результатов:

По экспертной оценке судейской бригады. Оцениваются следующие умения и навыки: вызов скорой помощи (при необходимости); осмотр пострадавшего; ликвидация видимых, опасных для жизни состояний; оказание помощи в зависимости от найденных повреждений и тяжести состояния пострадавшего; контакт с пострадавшим; контроль витальных функций; изготовление носилок и транспортировка пострадавшего и согласованная работа в группе. В зависимости от травмы и сопутствующей ей ситуации, данные критерии могут быть разбиты на более дробные.

Максимальный балл за третий этап: 60 баллов

Определение результатов в конкурсе «Первая помощь»: по сумме баллов за три этапа. В случае равенства баллов приоритет отдаётся команде, набравшем больше баллов в третьем, практическом этапе.

Аптечка первой помощи

№ п/п	Наименование изделий медицинского назначения	Форма выпуска (размеры)	Кол-во
1	Жгут кровоостанавливающий		1 шт.
2	Бинт марлевый медицинский стерильный	5 м x 7 см	2 шт.
3	Бинт марлевый медицинский стерильный	5 м x 10 см	2 шт.
4	Пакет перевязочный медицинский индивидуальный стерильный с герметичной оболочкой		1 шт.
5	Салфетки марлевые медицинские стерильные	Не менее 16 x 14 см	1 уп.
6	Лейкопластырь бактерицидный	Не менее 1,9 x 7,2 см	10 шт.
7	Лейкопластырь рулонный	Не менее 2 x 250 см	1 шт.
8	Устройство для проведения искусственного дыхания "Рот-Устройство-Рот" или карманная маска для искусственной вентиляции лёгких "Рот-маска"		1 шт.
9	Ножницы		1 шт.
10	Салфетки спиртовые		1 уп.
11	Перчатки медицинские нестерильные		3 пары
12	Блокнот отрывной для записей		1 шт.
13	Авторучка или карандаш		1 шт.
14	Хлоргексидин биглюконат 0,05%		1 бут.

ОБЛАСТНЫЕ СОРЕВНОВАНИЯ «ШКОЛА БЕЗОПАСНОСТИ»-2022

2-6 июля 2022 года

Кемеровский район, д. Подьяково

УСЛОВИЯ СОРЕВНОВАНИЙ В ДИСЦИПЛИНЕ «ДИСТАНЦИЯ-ПЕШЕХОДНАЯ-ГРУППА» КЛАСС ДИСТАНЦИИ – 2

- | | | |
|----|---|-----|
| 1. | Класс дистанции | 2 |
| 2. | Длина дистанции (м) | 950 |
| 3. | Набор высоты (м) | 80 |
| 4. | Количество этапов | 4 |
| 5. | Количество этапов с организацией и снятием перил | 1 |
| 6. | Соревнования проводятся по бесштрафовой системе оценки нарушений согласно п .6.2. | |
| 7. | Обязательно выполнение п. 1.3.1.1 | |
| 8. | Все судейские карабины являются неразъемными | |

Перечень, параметры, оборудования и условия прохождения этапов

Старт

Расстояние до этапа 1 – 100 м

Этап 1. Подъём по склону

Параметры: Длина этапа – 31 м, крутизна до 30°.

Оборудование этапа: ИС – БЗ, КЛ – начало ОЗ; судейские перила; ЦС – БЗ, КЛ – окончание ОЗ.

Действия: Движение участников по п. 7.10.

Обратное движение: По п. 7.10.

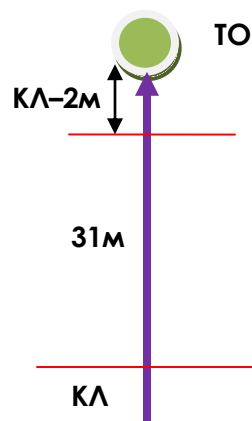

Расстояние до этапа 2 – 300 м.

Этап 2. Переправа по перилам по бревну

Параметры: Длина между ТО-1 и ТО-2 – 16 м., длина бревна – 10 м.

Оборудование этапа: ИС – БЗ, ТО-1 – судейская петля для постановки на самостраховку, КЛ – начало ОЗ; судейские перила, бревно; ЦС – БЗ, ТО-2 – судейская петля для постановки на самостраховку, КЛ – окончание ОЗ.

Действия: Движение участников по п. 7.8.

Обратное движение: По КОД. В случае падения с бревна участник по КОД возвращается на ИС и повторяет попытку.

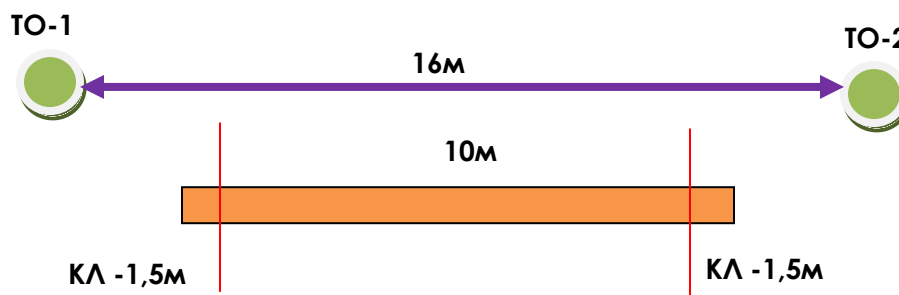

Расстояние до этапа 3 – 150 м

Этап 3. Навесная переправа

Параметры: Длина между ТО-1 и ТО-2 – 23 м., длина ОЗ – 20 м.

Оборудование этапа: ИС – БЗ, ТО-1 – судейская петля для постановки на самостраховку, КЛ – начало ОЗ; судейские двойные перила; ЦС – БЗ, ТО-2 – судейская петля для постановки на самостраховку, КЛ – окончание ОЗ,

Действия: Движение участников по п. 7.9.

Обратное движение: По КОД.

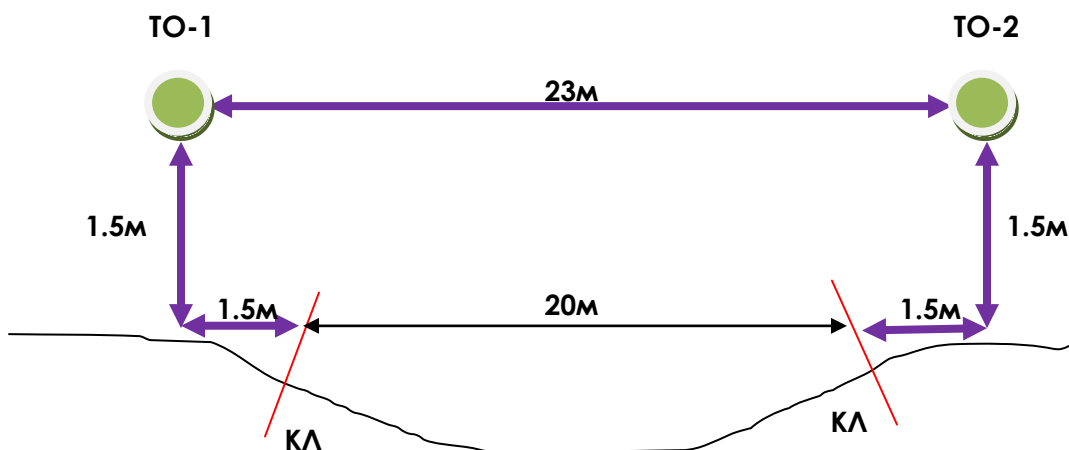

Расстояние до этапа 4 – 300 м

Этап 4. Спуск по склону

Параметры: Длина этапа – 28 м, крутизна склона до 30°

Оборудование этапа: Подводные перила, ИС – ОЗ, ТО – 2 судейских карабина, КЛ – начало ОЗ; ПОД; ЦС – БЗ. КЛ – окончание ОЗ.

Действия: Организация перил по п. 7.6. Движение участников по п. 7.10. Снятие перил по п. 7.6.15.

Обратное движение: По п. 7.10 по своим перилам, если свои перила отсутствуют по ПОД.

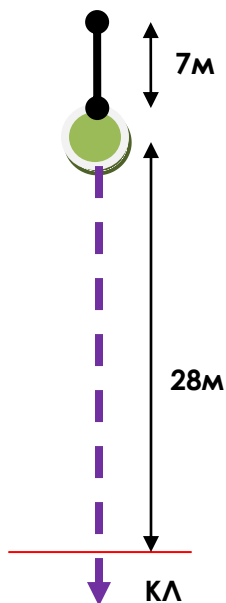

Расстояние до финиша – 100 м

Финиш

ОБЛАСТНЫЕ СОРЕВНОВАНИЯ «ШКОЛА БЕЗОПАСНОСТИ»-2022

2-6 июля 2022 года

Кемеровский район, д. Подьяково

УСЛОВИЯ СОРЕВНОВАНИЙ В ДИСЦИПЛИНЕ «ДИСТАНЦИЯ-ПЕШЕХОДНАЯ-СВЯЗКА» КЛАСС ДИСТАНЦИИ – 2

- | | |
|--|-----|
| 1. Класс дистанции | 2 |
| 2. Длина дистанции (м) | 950 |
| 3. Набор высоты (м) | 80 |
| 4. Количество этапов | 4 |
| 5. Количество этапов с организацией и снятием перил | 1 |
| 6. Соревнования проводятся по бесштрафовой системе оценки нарушений согласно п. 6.2. | |
| 7. Обязательно выполнение п. 1.3.1.1 | |
| 8. Все судейские карабины являются неразъемными | |

Перечень, параметры, оборудования и условия прохождения этапов

Старт

Расстояние до этапа 1 – 100 м

Этап 1. Подъём по склону

Параметры: Длина этапа – 31 м, крутизна до 30°.

Оборудование этапа: ИС – БЗ, КЛ – начало ОЗ; судейские перила; ЦС – БЗ, КЛ – окончание ОЗ.

Действия: Движение участников по п. 7.10.

Обратное движение: По п. 7.10.

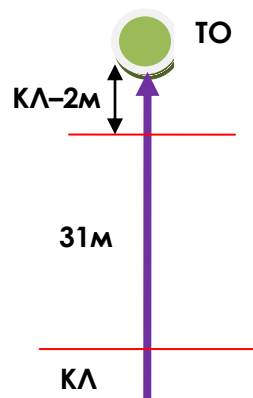

Расстояние до этапа 2 – 300 м

Этап 2. Переправа по перилам по бревну

Параметры: Длина между ТО-1 и ТО-2 – 16 м., длина бревна – 10 м.

Оборудование этапа: ИС – БЗ, ТО-1 – судейская петля для постановки на самостраховку, КЛ – начало ОЗ; судейские перила, бревно; ЦС – БЗ, ТО-2 – судейская петля для постановки на самостраховку, КЛ – окончание ОЗ.

Действия: Движение участников по п. 7.8.

Обратное движение: По КОД. В случае падения с бревна участник по КОД возвращается на ИС и повторяет попытку.

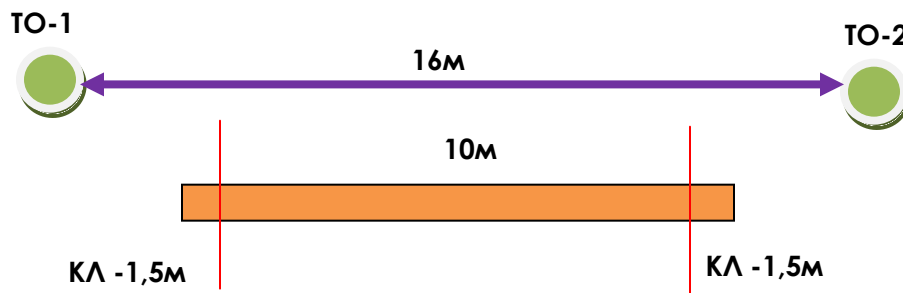

Расстояние до этапа 3 – 150 м

Этап 3. Навесная переправа

Параметры: Длина между ТО-1 и ТО-2 – 23 м., длина ОЗ – 20 м.

Оборудование этапа: ИС – БЗ, ТО-1 – судейская петля для постановки на самостраховку, КЛ – начало ОЗ; судейские двойные перила; ЦС – БЗ, ТО-2 – судейская петля для постановки на самостраховку, КЛ – окончание ОЗ.

Действия: Движение участников по п. 7.9.

Обратное движение: По КОД.

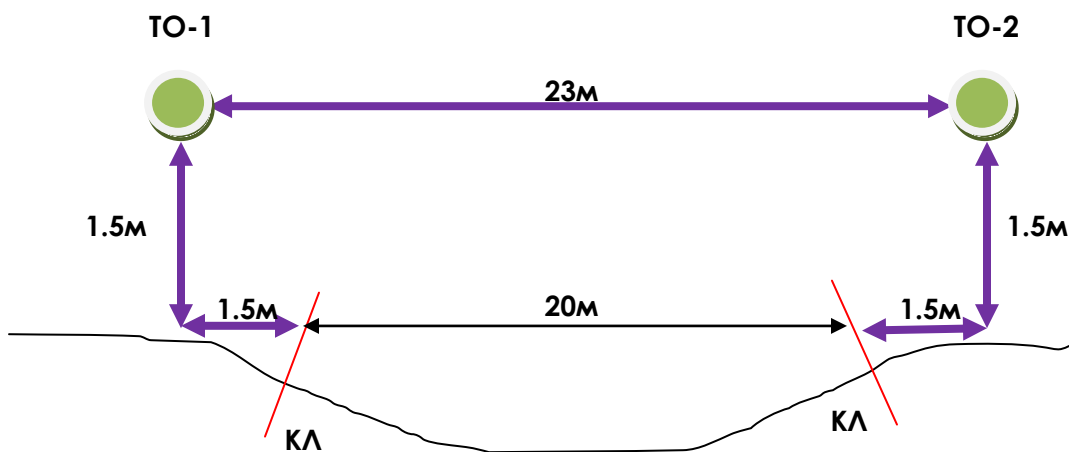

Расстояние до этапа 4 – 300 м

Этап 4. Спуск по склону

Параметры: Длина этапа – 28 м, крутизна склона до 30°

Оборудование этапа: Подводные перила, ИС – ОЗ, ТО – 2 судейских карабина, КЛ – начало ОЗ; ПОД; ЦС – БЗ. КЛ – окончание ОЗ.

Действия: Организация перил по п. 7.6. Движение участников по п. 7.10. Снятие перил по п. 7.6.15.

Обратное движение: По п. 7.10 по своим перилам, если свои перила отсутствуют по ПОД.

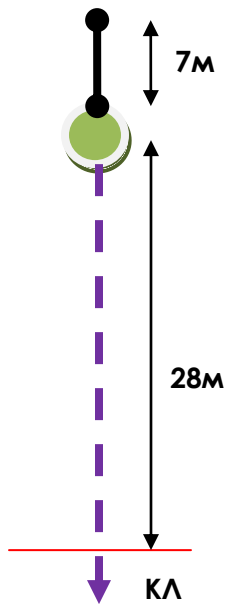

Расстояние до финиша – 100 м.

Финиш

Спасательные работы «Стажеры»

Состав команды: 5 человек, (4 юноши, 1 девушка, либо 3 юноши, 2 девушки).

Общие условия

1. Дистанция заключается в прохождении всех этапов, согласно графику. Прибытие и начало работы на каждом этапе осуществляется по строго регламентированному времени. В случае опоздания команды ко времени начала работы на этапе, команда работает в оставшееся время.
2. Все судейское оборудование, снаряжение и инструменты на каждом этапе находятся в обозначенной зоне. На каждом этапе установлено контрольное время (КВ), по истечении которого, всё снаряжение и инструменты должны быть возвращены в эту зону. За каждый предмет снаряжения (инструмент), не возвращенный в обозначенную зону и каждого участника, не вышедшего с этапа (не выполнившего необходимые действия на данном этапе) назначается штраф.
3. Работа команды на этапах допускается только со снаряжением, прошедшим техническую комиссию. По отдельному графику команда проходит предстартовую проверку, на которой проверяется снаряжение. Команда не выпускается на дистанцию до полного выполнения всех требований, при этом старт не откладывается. Непосредственно на этапах предстартовая проверка не производится, при обнаружении несоответствия назначается штраф (в т.ч. «снятие с этапа»), и участник (команда) должен самостоятельно исправить нарушение, при этом время работы, указанное в графике не изменяется.
4. Команда должна прибыть на этапы не позднее, чем за 1 минуту до начала работы на этапе. На этапе 1-2 экипировка участников должна соответствовать п.3.6 статьи 3 части 7 раздела 3 «Правил вида спорта «Спортивный туризм», далее «Правила». На этапах 3 – 5 участники должны быть в одежде из плотного несинтетического материала, закрывающей тело полностью до запястий рук и до щиколоток, в перчатках из несинтетического материала, закрывающих кисть руки. На этапе 6 используется любая спортивная одежда. На этапе 3 команда использует собственный комплект боевой одежды пожарного (БОП) без подклада; на этапах 4 и 5 собственные средства индивидуальной защиты (защитные очки, перчатки) и шейный воротник (воротник Шанца). На всех этапах участники должны быть в касках.
5. Запрещается нахождение на дистанции без разрешения ГСК (за исключением смотровых площадок), представителей или участников, которые в этот момент не стартовали или уже финишировали. В противном случае, команда получает снятие с дистанции.
6. На всех этапах «пострадавший» считается живым.
7. Допуск снаряжения на этапе 1 в соответствии со статьей 3 части 7 раздела 3 «Правил». Выполнение технических приемов на этапе 1 в соответствии со статьей 7 части 7 раздела 3 «Правил». Выполнение технических приемов на остальных этапах согласно настоящих «Условий». Сокращения, принятые в тексте, согласно статье 1 части 7 раздела 3 «Правил».
8. Результат команды определяется по сумме времен работы на этапах и штрафов с учетом снятий с этапов. В случае равенства сумм времен преимущество получает команда с меньшим штрафом, в случае равенства штрафов – команда с лучшим временем работы на этапе 7.
9. Команды, имеющие снятие с этапа (этапов), занимают места после команд, не имеющих снятий. Команды, пропустившие этап (этапы), занимают места после команд, прошедших все этапы.

Этапы:

1. Эвакуация зависшего на дереве парашютиста. КВ - 8 мин

Участник поднимается по судейским перилам к точке опоры (ТО) с верхней судейской страховкой (ВСС); в ТО обязательная постановка на ус самостраховки в судейский карабин; затем организует

спуск пострадавшего, производит съём транспортной верёвки. Спуск участника с верхней командной страховкой (ВКС).

Требования:

- 1.1. При организации спуска используется одинарная транспортная веревка.
- 1.2. Транспортная верёвка подключается через судейский карабин в петлю на манекене, блокирующий «схватывающий» узел на транспортной верёвке не требуется.
- 1.3. Транспортная веревка должна выдаваться через тормозное устройство из безопасной зоны (БЗ).
- 1.4. Свободный конец транспортной верёвки должен быть закреплен на участнике, работающем с данной верёвкой.
- 1.5. После спуска пострадавшего в рабочую зону (РЗ), его кладут на командные мягкие носилки и доставляют в обозначенный квадрат. Перекладывание пострадавшего на носилки производится не менее чем тремя участниками команды. Переноску носилок осуществляют четыре человека.

2. Транспортировка «пострадавшего» по навесной переправе. КВ – 6 мин.; L -35 м

Команда переправляет не менее двух участников на ЦС этапа (п. 7.9 «Правил...») и переправляет «пострадавшего» (один из участников команды) с использованием судейской спасательной косынки на целевую сторону этапа по судейским перилам.

Перед подключением косынки к перилам и снятии, косынка должна быть закреплена в ТО основной веревкой длиной не более 2 м («тормоз»). Пострадавший должен быть обеспечен самостраховкой, порядок подключения (отключения) косынки и самостраховки не регламентируется.

При переправе пострадавшего, с двух сторон должно быть обеспечено сопровождение не менее чем двумя участниками, конец сопровождающей веревки должен быть закреплён в ТО. Для подключения сопровождающей верёвки используется транспортировочный карабин на косынке.

Остальные участники команды остаются на ИС этапа.

Окончание работы на этапе – освобождение судейских перил от спасательной косынки и «пострадавшего».

ИС – БЗ, КЛ, ТО – судейская двойная петля; ЦС – БЗ, КЛ, ТО – судейская двойная петля.

3. Боевое развёртывание. КВ - 4 мин.

Судейское оборудование: пожарная автоцистерна, магистральная линия с трёхходовым разветвлением, 2 рукава, 2 ствола.

Команде необходимо «залить» одну мишень. На «заливку» мишени установлено КВ = 1 мин.

Два участника команды - ствольщики (юноша и девушка) надевают комплект БОП (брюки, куртка без подклада, ремень), шлем, рукавицы.

Требования: куртка БОП застегнута на все имеющиеся штатные застёжки; брюки надеты на две лямки; ремень застегнут на два крюка, заправлен в хомутик и полукольцо; шлем закреплён плотно ремешком или застегнут на липучку (защитный щиток (экран) опускать необязательно); рукавицы надеты.

В это же время, остальные участники команды берут ПТВ (2 рукава и 2 ствола), подсоединяют пожарные рукава к трёхходовому разветвлению, прокладывают 2 линии, подсоединяют стволы к рукавам.

После проверки правильного надевания комплекта БОП ствольщикам передаются стволы, которые направляют их в сторону мишеней.

Участник на разветвлении получает доклад ствольщиков о готовности (поднятая рука) и, убедившись, что ствольщики удерживают стволы в руках, подаёт команду об открытии воды и открывает краны на трёхходовом разветвлении. В течение всего времени работы на этапе он должен находиться непосредственно у разветвления.

Ствольщики открывают краны на стволах; при этом, плавно поворачивая кран можно регулировать разброс и силу выбрасываемой воды. Ствольщикам разрешается помогать друг другу наполнять мишени, перемещаясь вдоль ограничительной линии, не допуская касания друг друга, при этом помощникам ствольщиков также запрещается касаться ствольщиков в момент заливки мишеней.

После «заливки» мишеней (или окончания КВ) подать команду на прекращение подачи воды (закрытие вентилей);

Перекрыть подачу воды, завернув краны на трехходовом разветвлении (по выполнению подается команда), убрать руки от кранов, что является окончанием работы.

Снятие комплекта БОП не входит во время работы.

4. Деблокация пострадавшего в завале. КВ - 10 мин.

Судейское оборудование: имитация узкого лаза в завале (сечение 0,9x0,6 м, длина 2,6 м), ножницы-кусачки (болторез), лом или рычаг (2 шт.), подставки-фиксаторы различного размера для стабилизации плиты, брус; пострадавший – манекен.

Участникам необходимо добраться до пострадавшего через завал и на командных мягких носилках (полотне) эвакуировать пострадавшего в безопасную зону.

Последовательность действий:

- поднять при помощи лома (в два приема, имеется ограничение хода рычага);
- стабилизировать плиту, используя подпорки и поперечный брус;
- при помощи судейского болтореза перекусить несколько свисающих элементов завала и удалить их из лаза;
- при помощи командной ножовки сделать проход (два распила деревянного препятствия) и удалить материал из лаза;
- разобрать и удалить из лаза кирпичную кладку;
- обнаружить «пострадавшего», одеть на него шейный воротник и уложить на мягкие носилки. Перекладывание «пострадавшего» на носилки производится не менее чем тремя участниками команды.
- Эвакуировать «пострадавшего» через проделанный лаз в безопасную зону, не допуская, при этом, волочения носилок.

5. Ликвидация последствий ДТП. КВ - 7 мин.

Участникам необходимо деблокировать пострадавшего из аварийного автомобиля (Волга), сняв крышу, оказать пострадавшему первую помощь и передать его бригаде скорой медицинской помощи.

Последовательность:

5.1.* Установить в месте проведения работ сигнальные дорожные конусы (на расстоянии 3-5 м от автомобиля) и огнетушитель.

5.2.* Установить упоры («башмаки») под колеса для предотвращения движения автомобиля и «пирамиды» под пороги для предотвращения раскачивания автомобиля.

* - Последовательность выполнения пунктов 6.1 и 6.2 на усмотрение команды, возможно их одновременное выполнение.

5.3. При помощи судейских кусачек (пассатижей) перекусить провода от аккумулятора автомобиля (сначала «минус», затем «плюс»), при этом один из участников должен держать в руках огнетушитель, в готовности произвести тушение.

5.4. Проверить наличие газобаллонного оборудования, для чего открыть и осмотреть багажник.

5.5. Проникнуть через заднее стекло автомобиля, оказать первую помощь пострадавшему путем наложения шейного воротника (воротник Шанца), накрыть пострадавшего покрывалом.

5.6. Демонтировать (снять) крышу автомобиля. Удерживать крышу автомобиля должны не менее 4 участников. ГАСИ не используется.

5.7. Накрыть острые элементы стоек автомобиля защитными чехлами;

5.8. Аккуратно извлечь пострадавшего из автомобиля, используя щит-носилки. Работа с пострадавшим должна выполняться максимально аккуратно, не допуская рывков или ударов, не менее чем двумя спасателями, с поддержкой таза. Пострадавший укладывается на носилки, закрепляется на них; носилки с пострадавшим транспортируются в безопасную зону.

Финиш – по сбору оборудования и команды в обозначенной зоне.

6. Вязание узлов. ОКВ - 10 мин.

Судейское оборудование: горизонтальная опора - верёвка диаметром 10 мм, репшнур диаметром 6 мм длиной 1.5 метра, верёвка 1.5. метра диаметром 10 мм.

Участники всей командой завязывают поочередно пять узлов из предложенного списка: встречный, грейпвайн, булинь, восьмёрка, встречная восьмёрка, австрийский, штык, брам-шкотовый узел. На каждый узел КВ - 1 мин.

Определение результата: сумма времён завязывания каждого узла по наибольшему времени участника.

ТАБЛИЦА НАРУШЕНИЙ ВИДА «СПАСАТЕЛЬНЫЕ РАБОТЫ»

№	Нарушение	Штраф, балл	Разъяснение
1. Эвакуация зависшего на дереве парашютиста			
1.	Неправильная страховка	3	Страховочная верёвка не работает в направлении, обратном движению (пропущена через зажим). Страховующий участник выполняет действия, не связанные со страховкой.
2.	Потеря специального снаряжения (кроме основного)	3	После окончания работы на этапе на ТО осталось специальное снаряжение. Если нарушение не исправлено в течение КВ, то назначается временной штраф – 3 мин.
3.	Некорректное обращение с пострадавшим (за каждое нарушение)	3	Действия могут нанести травмы пострадавшему, жесткое касание поверхности; укладка на носилки менее чем тремя участниками; падение посторонних предметов (в т.ч. надавливания) на пострадавшего, неосторожная эвакуация пострадавшего на носилках и т.д.
4.	Отсутствие страховки	10	Страховочная верёвка не подключена к страхуемому участнику (см. п. 7.3.2). Страховочная верёвка проходит через карабин на ТО, но не проходит через ФСУ, закреплённое на страхующем участнике. Страховочная верёвка не удерживается страхующим участником рукой ниже (после) ФСУ. Не закреплён свободный конец страховочной верёвки (п. 7.3.3).
5.	Отсутствие самостраховки	10	Участник, находящийся в ОЗ этапа, не подключен самостраховкой к перилам или ТО, когда это необходимо по Условиям.
6.	Переброс и сброс снаряжения	10	Запрещается: сбрасывать или допускать падение с высоты более 3 метров, следующее снаряжение: специальное снаряжение, основное специальное снаряжение, не находящееся никакой своей частью в БЗ этапа и не подключенное к ТО, к участнику (ИСС, блокировке ИСС, снаряжению на ИСС) или к снаряжению, подключенному к ТО.
7.	Превышение КВ этапа	20	За пострадавшего и основное специальное снаряжение
1. Транспортировка «пострадавшего» по навесной переправе			
1.	Неправильно завязан узел	3	За каждый узел при изготовлении носилок

2.	Отсутствие страховки, самостраховки (за каждое нарушение)	3	Сопровождение удерживается менее чем двумя участниками; «пострадавший», находящийся в ОЗ этапа, не подключен самостраховкой к перилам; «пострадавший» не привязан к носилкам в двух местах; отсутствие «тормоза»;
3.	Некорректное обращение с пострадавшим (за каждое нарушение)	3	Действия могут нанести травмы пострадавшему, жесткое касание поверхности; укладка на носилки менее чем тремя участниками; падение посторонних предметов (в т.ч. надавливания) на пострадавшего, неосторожная эвакуация пострадавшего на носилках и т.д.
4.	Развал носилок	10	Развал носилок в ОЗ
2. Боевое развертывание от автоцистерны			
1	Неправильная экипировка участника	1	За каждое нарушение (каждый элемент), неполное (неправильное) одевание боевой одежды
2	Подача воды при отсутствии сигнала готовности	1	Попытка открытия вентилей при отсутствии видимого сигнала готовности ствольщиков
3	Помощь ствольщикам в тушении очага	1	За каждого (физический контакт). Разрешается голосовой контакт.
4	Выход ствольщика (падение снаряжения) за ограничение	2	Пересечение плоскости ограничения любым элементом снаряжения или ПТВ (ствол и т.п.)
5	Не перекрыта вода после окончания тушения	3	За каждый вентиль. Проверяется после остановки времени.
6	Не залита мишень	5	За каждую мишень. Нет сигнала маячка мишени в течение КВ
7	Превышение КВ этапа	20	За каждую невыполненную в КВ фазу, согласно описанию действий на этапе («Условия»). 3 фазы 1. Одевание БОП; 2. Прокладка рукавной линии 3. Заливка мишеней
3. Проведение АСР при розливе АХОВ			
1	Неправильная экипировка участника	1	За каждое допущенное нарушение. Оценивается после полного надевания Л-1 и противогаза
2	Неправильная обваловка	2	За каждый неустановленный мешок, неплотность установки мешков
3			
4	Превышение КВ на одевание средств защиты	5	За каждого участника
5	Неправильная работа со стропой	5	Допущен перехлест стропы, установлена одна стяжка, нахождение механизма стяжки в зоне заплатки.

6	Неправильная установка заплатки на ёмкость	5	Недостаточная стяжка заплатки к емкости.
7	Превышение КВ этапа	20	За каждую невыполненную в КВ фазу, согласно описанию действий на этапе («Условия»). 3 фазы 1. Одевание СИЗОД. 2. Обваловка аварийной емкости. 3. Наложение пластыря .
4. Деблокировка и эвакуация пострадавшего из завала			
1	Неправильная экипировка участника	1	Не надеты средства защиты – каска, очки и перчатки (за каждое нарушение) или снимаются в процессе работы.
2	Руки участника под проекцией плиты при установке проставок (за каждого участника)	1	Если плита не зафиксирована проставками
3	Нарушение при перекусывание свисающих элементов завала (за каждый)	1	Элемент не поддерживается вторым участником или он упал. При срезании свисающих элементов остаются длинные отрезки проволоки
4	Бросание элементов завала или инструмента (за каждый предмет), волочение инструмента	1	Бросание удаляемых элементов или инструмента в завале
5	Не удалены элементы завала (за каждый элемент), не распилена преграда	1	После окончания КВ подсчитывается количество не удаленных элементов, в т.ч. элементов кирпичной кладки
6	Нарушения при работе с ГАСИ	2	За каждое нарушение. Волочение рукавов высокого давления; наступание на них; перекашивание рабочего органа при резке; рабочий орган удерживается не надежно (не двумя руками); падение элементов ГАСИ и т.д. (См. инструкцию по работе с ГАСИ)
7	Разрушение кирпичной кладки	5	При разборе кладка разрушилась
8	Нарушение при стабилизации плиты, падение плиты в процессе поднятия	5	Плита должна быть стабилизирована с двух сторон, проставки должны быть нагружены плитой
9	Некорректное обращение с пострадавшим (за каждое нарушение)	3	Действия могут нанести травмы пострадавшему, не надет шейный воротник или при надевании допущены рывки или значительные отклонения головы пострадавшего; укладка на носилки менее чем тремя участниками; падение посторонних предметов (в т.ч. надавливания) на пострадавшего, свисание рук. Некорректная эвакуация пострадавшего через завал: волочение, удары головой или по голове; жесткое касание поверхности головой пострадавшего и т.д.

10	Падение плиты на пострадавшего или спасателей	10	Работа на этапе при этом заканчивается. Кроме того, назначается штраф по п. 12, как при превышении КВ.
11	Спасатель или пострадавший в завале	10	За каждого, не вышедшего из завала, по истечении КВ
12	Превышение КВ	20	За каждую невыполненную в КВ фазу, согласно описанию действий на этапе («Условия»). 4 фазы 1. Стабилизация плиты. 2. Удаление преград в завале. Кроме того, назначается штраф за каждый не удаленный элемент по п.5. 3. Оказание помощи пострадавшему, укладка на носилки. 4. Эвакуация пострадавшего, возвращение оборудования в обозначенную зону. Кроме того, назначается штраф за каждого спасателя, не вышедшего из завала.
6. Ликвидация последствий ДТП			
1	Неправильная экипировка участника	1	Не надеты средства защиты – каска, очки и перчатки (за каждое нарушение) или снимаются в процессе работы.
2	Нарушена последовательность действий	1	Кроме того, команда повторяет правильную последовательность действий
3	Отсутствие ограждения места ДТП	1	Отсутствие сигнальных конусов по периметру зоны ЧС (за каждый элемент) в момент начала работы с автомобилем
4	Не зафиксирован автомобиль	2	Не обеспечена стабилизация автомобиля, противооткатные устройства и пирамиды не установлены или установлены с нарушением
5	Нарушения при обесточивании внутренней бортовой электросети	2	Неправильная последовательность снятия клемм; нет участника с огнетушителем; другой участник на корпусе автомобиля, либо выполняет действия с корпусом автомобиля
6	Нарушения при работе с ГАСИ	2	За каждое нарушение. Волочение рукавов высокого давления; наступание на них; перекашивание рабочего органа при резке; рабочий орган удерживается не надежно (не двумя руками); руки участника, поддерживающего крышу в непосредственной близости (менее 30 см) от рабочего органа, падение элементов ГАСИ и т.д. (См. инструкцию по работе с ГАСИ)
7	Присутствует потенциальная опасность	2	Ненадежная фиксация крыши при срезании, неправильно установлен (не установлен) защитный щиток), острые элементы кузова не накрыты защитными чехлами после удаления крыши; падение крыши при снятии (если не задет пострадавший или спасатель)
8	Некорректное обращение с пострадавшим	3	Действие, повлекшее негативное воздействие на пострадавшего, с пострадавшим работают менее двух спасателей, отсутствует поддержка таза, рывки при работе с пострадавшим или при транспортировке, ошибки в укладке на носилки или закреплении на них, ошибки при транспортировке, свисание рук и т.д.

9	Опасное обращение с пострадавшим	5	Действия могут нанести травмы пострадавшему, пострадавший не накрыт одеялом, не надет шейный воротник или при надевании допущены рывки или значительные отклонения головы пострадавшего; падение крыши на пострадавшего или спасателя; грубая установка спинального щита, попытка извлечения без щита; падение носилок и т.д.
10	Превышение КВ этапа	20	За каждую невыполненную в КВ фазу, согласно описанию действий на этапе («Условия»). 3 фазы 1. не снята крыша автомобиля; 2. Не извлечен пострадавший; 3. Пострадавший или оборудование не доставлено в обозначенную зону
5. Узлы			
1	Неправильно завязанный узел (за каждое нарушение)	1	Перехлест веревок; рисунок узла не соответствует образцу; отсутствие контрольного узла; свободный конец верёвки, выходящий из узла менее 5 см
2	Не завязанный узел	3	Узел не завязан совсем; завязан другой узел

Спасательные работы на акватории «Стажеры»

Состав команды: 4 человек, (3 юноши, 1 девушка).

Общие условия

1. Работа команды на дистанции допускается только со снаряжением, прошедшим техническую комиссию. Команда должна прибыть на дистанцию не позднее, чем за 10 минут до начала работы. На дистанции участники должны быть в одежде, закрывающей всё тело от запястий до щиколотки. Движение по дистанции участник может осуществлять только в спортивной обуви и каске. Работа со страховочной верёвкой осуществляется в перчатках.
2. Дистанция заключается в прохождении Дистанции 1 (четыре этапа) и этапа «Сердечно-лёгочная реанимация», согласно графику. Прибытие и начало работы на каждой дистанции осуществляется по строго регламентированному времени. В случае опоздания команды ко времени начала работы на дистанции, команда работает в оставшееся время.
3. На всех этапах условный пострадавший является живым, если иное не оговорено в условиях.
4. На Дистанции 1 вводится контрольное время (КВ). Команда по окончании КВ покидает дистанции. При этом команда получает штраф за каждого участника, не уложившегося в КВ (не выполнившего необходимые действия на оставшихся этапах) и оставленное снаряжение.
5. Выполнение технических приёмов допускается с учетом всех необходимых мер при нахождении на воде.
6. Результат команды определяются по сумме времён работы на дистанции 1 и штрафов с учетом снятий с этапов. В случае равенства сумм времён преимущество получает команда с меньшим штрафом, в случае равенства штрафов – команда с лучшим временем работы на Дистанции 1. Штраф = 1 мин.
7. Команды, имеющие снятие с этапа (этапов), занимают места после команд, не имеющих снятий. Команды, пропустившие этап (этапы), занимают места после команд, прошедших все этапы.

Дистанция 1:

Команда начинает работу с надевания спасательных жилетов.

Судейское оборудование:

на воде: имитация льдин – 3 шт., буй – 3 шт.,

на берегу: (ИС) – ТО – петля; катамаран (2-х местный); весла (2 шт.); доска (1 шт., длина -3 м, ширина – 17 см., на одном конце имеется верёвочная петля); спасательный круг; конец Александра; (ЦС) - ТО – петля; обозначенный квадрат; пострадавший (манекен);

на старте: спасательные жилеты (4 шт.);

Командное оборудование: средства индивидуальной защиты (каска); основная верёвка (2 шт., длиной не менее 20 м.), допускается использование карабина.

Дистанция 1 состоит из двух частей: Часть 1 и Часть 2. Часть 1 - этапы 1.1, 1.2, 1.3. Этапы 1.1-1.2 (выполняют два участника), 1.3 выполняют другие 2 участника. Часть 2 – этап 1.4.

Последовательность выполнения заданий Часть 1 по усмотрению команды, допускается одновременная работа.

Последовательность выполнения заданий: Часть 1, Часть 2.

После выполнения заданий всё судейское и командное снаряжение вернуть на прежние местах.

Снятие спасательных жилетов не входит во время работы команды на Дистанции 1.

Старт

Расстояние до берега - 30 м

Команда начинает работу с надевания спасательных жилетов.

1.1 Использование спасательного конца Александра

Два участника бросают конец Александрова пловцу «утопающему» (имитация головы утопающего - буй) на расстоянии около 10 метров. Участникам дается по 3 попытки. Фал участники крепят самостоятельно.

1.2 Бросание спасательного круга в зону утопающего

Два участника бросают спасательный круг пловцу «утопающему» (имитация головы утопающего - буй) на расстоянии около 10 метров. Участникам дается по 3 попытки. Фал участники крепят самостоятельно.

1.3 Спасение с пирса (катамаран-двойка)

Катамаран причален к берегу носом, закреплён карабином за ТО. При посадке или высадке один участник должен удерживать катамаран, при этом разрешается заходить в воду ногами до ограничительного буйа. После посадки, отстегивается карабин из ТО и участник, отталкивая катамаран, садится на него. Весла удерживаются руками, запрещается класть их на раму катамарана. Посадка на плавсредстве – сидя на коленях, колени в ляжках. По заданному маршруту (обход буйа слева) катамаран подходит к противоположному берегу. Причаливание осуществляется в створ, обозначенный буйами (примерно в 1 м от береговой линии). Перед высадкой с плавсредства, один из участников должен сначала закрепить швартовочный конец за ТО, затем удерживать плавсредство при высадке другого участника.

Условия спасения пострадавшего (манекен в спасательном жилете): перенести в обозначенный квадрат. Возвращение участников на исходную сторону аналогичным способом (обход буйа справа).

1.4 Спасение с льдины

При помощи судейского оборудования необходимо преодолеть 3 льдины до пострадавшего и транспортировать его обратно к берегу.

Обязательна организация страховки с помощью командных верёвок. Закрепление страховочных верёвок: на участнике с помощью узла БУЛИНЬ, к пострадавшему пристёгивается в петлю. Свободные концы верёвок не закреплены, оканчиваются узлами проводник-восьмёрка. Страховочная верёвка должна удерживаться в руках не менее чем одним участником.

На берегу пострадавший доставляется в обозначенный квадрат.

Расстояние до финиша – 30 м.

Финиш

Этап. Оказание первой помощи пострадавшему с признаками утопления

Судейское оборудование: спасательные жилеты (4 шт.); тренажер «AmbuMan instrument».

Командное оборудование: медицинская аптечка с маской для проведения искусственного дыхания «рот в рот».

До начала работы на этапе все участники надевают спасательные жилеты.

Оказание первой помощи «пострадавшему» с признаками утопления.

Четыре участника оказывают первую помощь на манекене «Ambu» (приемы по проведению сердечно-легочной реанимации) в течение 5 мин. Должна быть произведена одна смена. Участники могут быть без касок.

Алгоритм проведения СЛР при утоплении (в соответствии с рекомендациями Европейского совета по реанимации):

8.1.1. Убедиться в собственной безопасности.

8.1.2. Проверить наличие /отсутствия сознания у пострадавшего.

8.1.3. Проверить наличие/отсутствия дыхания у пострадавшего.

При отсутствии сознания и дыхания – повернуть пострадавшего на бок.

8.1.4. Удалить воду из желудка (1 нажатие).

8.1.5. Прочистить ротовую полость.

8.1.6. Повернуть пострадавшего на спину.

8.1.7. Освободить пострадавшего от стесняющей одежды (при наличии).

8.1.8. Запрокинуть голову пострадавшего.

8.1.9. Сделать 5 вдохов ИВЛ.

8.1.10. Проводить СЛР в соотношении 30:2.

Мероприятия по сердечно-легочной реанимации проводятся под контролем судьи. После 2-3 циклов по команде судей произвести смену участников.

ТАБЛИЦА НАРУШЕНИЙ ВИДА «СПАСАТЕЛЬНЫЕ РАБОТЫ НА АКВАТОРИИ»

1	Неправильно надет спасательный жилет	1	За каждое нарушение (каждый элемент).
2	Не закреплён конец линия	1	Не закреплён конец линия при бросании конца Александра или круга (за каждое нарушение)
3	Неправильно завязан узел	1	Неправильный рисунок узла, неплотное прилегание к телу узла «булинь»
4	Техническая ошибка	2	Передвижение на ногах по плавсредству (кроме «оверкиля»), действия, приводящее к раскачиванию, в т.ч. переход с борта на борт, более двух участников на одном борте, не удерживание при посадке и высадке, неправильная посадка в плавсредство, намокание выше колена, неправильная посадка (сидение) на плавсредстве, отталкивание веслом от грунта, не удерживание веревки в руках страхующим, плавсредство не закреплено на ТО, падение каски с головы и др. (каждый элемент)
5	Неправильное проведение непрямого массажа сердца, вентиляции легких	3	Неправильное положение и наложение рук на грудную клетку. Отсутствие защитной маски при искусственной вентиляции легких. Не запрокинута голова. Невыполнение или неправильное выполнение очистки полости рта, не удалена вода из желудка. Не определены признаки дыхания. Неправильная частота нажатий. Другие нарушения, связанные с проведением СЛР (за каждое нарушение)
6	Опасное обращение с пострадавшим	3	Наезд на утопающего, касание утопающего веслом, неправильная транспортировка утопающего, погружение утопающего с головой под воду и др.
7	Непопадание спасательного круга, конца Александра в зону	3	Штраф назначается, если после трех попыток спасательный круг (поплавок конца Александра) не попали в зону рядом с «утопающим» (до 1 м от головы утопающего)
8	Касание буя	3	Касание буя любой частью плавсредства, участником, оборудованием или снаряжением
9	Потеря судейского снаряжения, оборудования	5	Потеря весла, потеря конца Александра, потеря круга и др.
10	Попадание в «голову утопающего»	5	Спасательный круг (поплавок конца Александра) попал в «голову утопающего»
11	Нарушение последовательности проведения мероприятий по сердечно-легочной реанимации	5	Нарушена последовательность выполнения СЛР
12	Пропуск ворот	10	Пропуск ворот при выполнении маневрировании
13	Превышение КВ этапа	20	За каждую невыполненную в КВ фазу, согласно описанию необходимых действий на этапе («Условия»): 8.1, 8.2, ...

Первая помощь **«Спасатели», «Стажеры»**

Конкурс состоит из трёх этапов:

1. Тесты;
2. Ситуационные задачи;
3. Практика

Источники:

Методическое пособие для подготовки к конкурсу «ПЕРВАЯ ПОМОЩЬ» на областных соревнованиях «Школа безопасности», «Юный спасатель», <http://kuztur42.narod.ru/> раздел «Документы».

Осокина Н.Н., Тараканов А.В. Методические рекомендации по решению ситуационных задач по первой помощи в рамках соревнований, проводящихся ГАУДО КОЦДИОТЭ, <http://kuztur42.narod.ru/> раздел «Документы».

Перечень возможных групп травм и заболеваний: шок, кровотечение и раны, все виды травм; холодовые и тепловые поражения; утопление; укусы; отравление; ситуации, требующие сердечно-лёгочной реанимации, синдром длительного сдавливания.

Также оценивается знание действий спасателей в чрезвычайных ситуациях, комплектацию аптечки первой помощи; умение проводить первичный и вторичный осмотр пострадавшего, перевязку и транспортировку пострадавшего.

1 этап. Тесты: 4 человека от команды индивидуально отвечают на тестовые задания. Необходимо выбрать и обозначить в тесте, выданном каждому участнику, один правильный ответ на каждый вопрос. Возможны открытые вопросы (правильный ответ необходимо вписать самостоятельно). На выполнение задания устанавливается контрольное время.

Необходимое оборудование для участников: жёсткие планшеты и ручки.

Определение результатов: баллы, полученные участниками команды, суммируются, делятся на 4.

Максимальный балл за первый этап: 15 баллов

2 этап. Ситуационные задачи: команда из 2 человек решает ситуационные задачи по оказанию первой помощи пострадавшим. Вопросы открытые: описана ситуация, участникам необходимо: определить, что случилось (предварительный диагноз), какая опасность подстерегает пострадавшего при неоказании помощи и описать по порядку действия спасателя в данной ситуации (в т.ч. с помощью каких подручных средств эти действия можно осуществить). На выполнение задания устанавливается контрольное время.

Необходимое оборудование для участников: жёсткие планшеты и ручки.

Определение результатов: по количеству правильных ответов (баллов).

Максимальный балл за второй этап: 35 баллов

3 этап. Практика: команда из 3 человек проводит осмотр пострадавшего (статиста) и оказывает необходимую помощь с использованием личной аптечки первой помощи (см. Приложение 1), имеющейся у участников. Судейская бригада может предоставить подручные материалы, не входящие в комплектацию аптечки. Возможны ситуации с несколькими пострадавшими.

Для группы «Спасатели» возможны ситуации, требующие проведения сердечно-лёгочной реанимации (с использованием манекена «Ambu»), а также ситуации, требующие изготовления носилок из подручных средств и транспортировки пострадавшего.

На выполнение задания устанавливается контрольное время.

Необходимое оборудование для участников: аптечка первой помощи.

Определение результатов:

По экспертной оценке судейской бригады. Оцениваются следующие умения и навыки: вызов скорой помощи (при необходимости); осмотр пострадавшего; ликвидация видимых, опасных для жизни состояний; оказание помощи в зависимости от найденных повреждений и тяжести состояния пострадавшего; контакт с пострадавшим; контроль витальных функций; изготовление носилок и транспортировка пострадавшего и согласованная работа в группе. В зависимости от травмы и сопутствующей ей ситуации, данные критерии могут быть разбиты на более дробные.

Максимальный балл за третий этап: 60 баллов

Определение результатов в конкурсе «Первая помощь»: по сумме баллов за три этапа. В случае равенства баллов приоритет отдаётся команде, набравшем больше баллов в третьем, практическом этапе.

Аптечка первой помощи

№ п/п	Наименование изделий медицинского назначения	Форма выпуска (размеры)	Кол-во
1	Жгут кровоостанавливающий		1 шт.
2	Бинт марлевый медицинский стерильный	5 м x 7 см	2 шт.
3	Бинт марлевый медицинский стерильный	5 м x 10 см	2 шт.
4	Пакет перевязочный медицинский индивидуальный стерильный с герметичной оболочкой		1 шт.
5	Салфетки марлевые медицинские стерильные	Не менее 16 x 14 см	1 уп.
6	Лейкопластырь бактерицидный	Не менее 1,9 x 7,2 см	10 шт.
7	Лейкопластырь рулонный	Не менее 2 x 250 см	1 шт.
8	Устройство для проведения искусственного дыхания "Рот-Устройство-Рот" или карманная маска для искусственной вентиляции лёгких "Рот-маска"		1 шт.
9	Ножницы		1 шт.
10	Салфетки спиртовые		1 уп.
11	Перчатки медицинские нестерильные		3 пары
12	Блокнот отрывной для записей		1 шт.
13	Авторучка или карандаш		1 шт.
14	Хлоргексидин биглюконат 0,05%		1 бут.

**Подъем плиты домкратом на этапе Деблокация пострадавшего в завале
группа «Спасатели»**

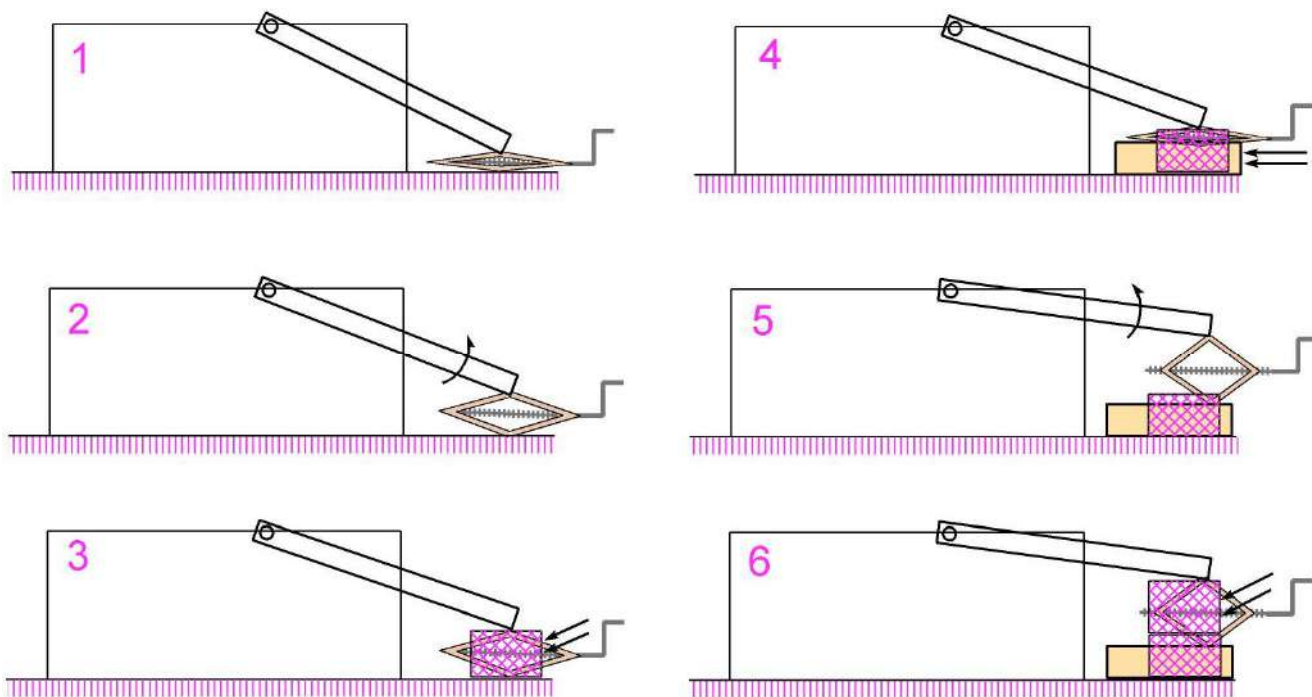

**Подъем плиты ломом на этапе Деблокация пострадавшего в завале
группа «Стажёры»**

